



... das Original
Der Werkzeugkatalog



Frachtkosten beachten!

Frachtkosten Inland/BRD **Ab 800,00 Euro Nettowarenwert innerhalb Deutschlands: Lieferung frachtfrei. Ausgenommen: S10-Programm, PE-Rohre, Gondelregale, Blechregalwagen, MUK- und MUKV-Schienen, Kamifix, Kuli, Quell-Fix.**

Frachtkosten Ausland/EU **Ab 2550,00 Euro Nettowarenwert innerhalb der EU: Lieferung frachtfrei Ausgenommen: S10-Programm, PE-Rohre, Blechregale, MUK- und MUKV-Schienen, Kamifix, Kuli.**

Bestellwert **Bestellungen unter 100,00 Euro Nettowarenwert: plus 10,00 Euro Bearbeitungsgebühr/ Mindermengenzuschlag. Expresslieferungen werden grundsätzlich „ab Werk“ geliefert.**

Sperrige Güter (MUK und MUKV) in Kleinmengen können nur per UPS „ab Werk“ zur Auslieferung kommen (Frachtkosten auf Anfrage).

Warenversand nur bis 16 Uhr.

Alle Preise verstehen sich zuzüglich der gesetzlichen Mehrwertsteuer. (Stand 1.2.2026)

Rücksendungen von Warengütern Unfreie Rücksendungen ohne vorherige Rücksprache müssen wir leider ablehnen. Rücksendungen sind generell Frei Haus an unsere Anschrift zu senden.

Was Sie sonst noch wissen sollten

ACHTUNG!
Aufgrund der gestiegenen Rohstoffpreise (weitweit) können auf vereinzelte Artikel nachträgliche Teuerungszuschläge anfallen.

Mit dem Erscheinen dieses Kataloges werden alle vorherigen Kataloge, Preislisten und Offerten ungültig. Unser Angebot ist freibleibend. Zwischenverkauf, technische Änderungen sowie Sortiments- und Preisänderungen behalten wir uns vor. Irrtümer vorbehalten. Kein Anspruch auf Vollständigkeit. Für Schreib- bzw. Druckfehler übernehmen wir keine Haftung. Der Entwurf dieses Kataloges ist unsere persönliche geistige Schöpfung und unterliegt dem Schutz des Urheberrechtsgesetzes vom 09.09.1965. Vervielfältigung, Verbreitung und Verwertung jeglicher Art ist nur mit unserem vorherigen persönlichen Einverständnis zulässig. Alle wichtigen MASC-Produkte sind in den für uns handelswichtigen Industriestaaten patentrechtlich- und/oder gebrauchsmuster-geschützt.

Das Team der Firma MASC – Ihr Lieferant und Partner!

Freight charges within Germany **From a net value of goods of 800,00 Euro: delivery free of freight Except for: S10-program, PE-pipes, shelves, sheet metal rolling trucks, MUK- and MUKV-rails, Chimney Fix, Transport- and uncoiling device.**

Freight charges within Europe **From a net value of goods of 2550,00 Euro: delivery free of freight Except for: S10-program, PE-pipes, shelves, sheet metal rolling trucks, MUK- and MUKV-rails, Chimney Fix, Transport- and uncoiling device.**

Order value **For orders below a net value of goods of 100,00 Euro plus a 10,00 Euro service charge/markup for small-volume purchases. For delivery per express always ex works. Value added-tax not included in the prices.**

With the publication of this catalogue and the included prices, the old MASC-price lists are no longer valid.

Subject to technical modifications. Errors excepted. No claim for completeness. We do not assume liability for typing errors and misprints.

The design of this catalogue is our personal creation and is subject to the Copyright Act dated 09.09.1965. Reproduction, circulation and use of any kind is subject to our prior personal agreement.

All important MASC-products are patented and/or under the protection of registered designs in trade-specifically important industrial states.

The MASC-TEAM - Your supplier and your partner!

MASC Werkzeug Vertriebs GmbH
Vertrieb von Werkzeug und Bauartikel

Funkweg 12a
89250 Senden
Telefon 073 07/92 77-0
Telefax 073 07/92 77-20

E-Mail: info@masc-werkzeug.de
Internet: www.masc-werkzeug.de

WERKZEUG

Im Sanitärbereich	S. 2–5
Alles um das Fallrohr	S. 6–8
Rund um die Rinne	S. 9–17
Löten	S. 18–21
Lochen, Körnen, Stanzen, ...	S. 22–27
Auf dem Dach	S. 28–29
Rund um die Schare	S. 32–50
In Werkstatt und Lager	S. 51–55
Sonstiges	S. 56–60

BAUARTIKEL

Im Sanitärbereich	S. 62–66
Alles um das Fallrohr	S. 67–76
Rund um die Rinne	S. 77–78
Rund um die Schare	S. 79–80
Auf dem Dach	S. 81–85
An der Wand	S. 86–87
Sonstiges	S. 88

Stockschrauben-Eindrehaufsatz

- > **rechts und links drehend**
- > universell einsetzbarer Aufsatz für Akkuschrauber
- > schnelles Ein- und Ausdrehen von Stockschrauben, ohne Beschädigung des Gewindes



Art.-Nr.:	Bezeichnung	Händler-VE/St
STEM8 RL	Stockschrauben-Eindrehaufsatz für Gewinde M8 60 x 27 mm, 0,05 kg	10 E
STEM10 RL	Stockschrauben-Eindrehaufsatz für Gewinde M10 60 x 27 mm, 0,05 kg	10 E



Screw-in top for screws
 Douilles patte à vis à double filetage
 Utensile di avvitamento per viti a bacchetta
 Accesorio enrosicable-Tornillos de banco

Eckventil-Schlüssel

- > ermöglicht das kraftschlüssige Eindrehen des Eckventils auch in Spülkästen
- > Schlüsselform verhindert das Abrutschen und somit Verletzungen der Hände bei der Montage
- > passend auf Knarre 1/2 Zoll und Verlängerung für Unterputzspülkästen



Art.-Nr.:	Bezeichnung	Händler-VE/St
EVS	Eckventilschlüssel · aus V ₂ A 55 x 35 mm, 0,2 kg	10 G



Corner valve wrench
 Clé pour soupape d'équerre
 Chiave per valvola angolare
 Llave para válvula angular

Sanitär-Rohrschellen-Eindrehhilfe

- > für handelsübliche Rohrschellen
- > problemloses Eindrehen der Rohrschellen auch bei wenig Platz
- > schneller Wechsel zwischen Rohrschelleneindreher und Kreuzschlitz-Bit
- > bequemes und schnelles Eindrehen von allen handelsüblichen Sanitär-Rohrschellen
- > Werkzeug mit Bit-Aufnahme für Akkuschrauber



Art.-Nr.:	Bezeichnung	Händler-VE/St
SRE	Sanitär-Rohrschellen-Eindrehhilfe 70 x 50 x 33 mm, 0,1 kg	1 E



Plumbing pipe clamp insertion aid
 Aide au vissage des colliers sanitaires
 Ausilio per l'inserimento di fascette per tubi sanitari
 dispositivo auxiliar de inserción para abrazaderas de sanitarios

Steinbohrer extremo

Steinzeug | Porzellan | Ton | Granit | Fliesen | Schiefer | Marmor | Terrakotta | Bruchsteinmauerwerk

- > Bohrer für extrem harte Materialien
- > ohne Schlag bohren, Bohrer mit Wasser konstant kühlen
- > mit geringer Geschwindigkeit bohren
- > 1A Hartmetall-Spitze
- > ausgezeichnete Lötung
- > revolutionäre Geometrie



Art.-Nr.:	Bezeichnung	Händler-VE/St
SB5	Bohrer, ø 5 mm	10 G
SB6	Bohrer, ø 6 mm	10 G
SB8	Bohrer, ø 8 mm	10 G
SB10	Bohrer, ø 10 mm	10 G



Extremo masonry drill bit
 Foret à pierre extremo
 Punta per pietra extremo
 Broca de piedra extremo

Klemm-Blitz

Wasserhahn Adapter Schnellkupplungssystem

- > keine Anschlussprobleme: Wasserschlauch kann ohne Werkzeug angeschlossen werden
- > stellt mit nur wenigen Handgriffen eine drucksichere Schlauchverbindung an Einhebelmischern oder Badewannenarmaturen her
- > Auslaufseite ist mit einem 3/4 Zoll Aussengewinde versehen – gewährleistet den Anschluss von vielen verschiedenen Schlauchsystemen



Art.-Nr.:	Bezeichnung	Händler-VE/St
KB34	Klemm-Blitz	10 E



Quick clamp
 Système d'attelage rapide par serrage
 Adattatore per rubinetto
 Adaptador de apriete

Fugendüse + Düsenverlängerung

Fugendüse

- > der Aufsatz lässt sich um 360° drehen
- > somit sind sonst schwer zugängliche Ecken und Kanten leicht zu erreichen

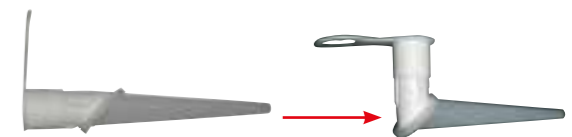

Düsenverlängerung

- > Düse kann nahezu unendlich verlängert werden und passt auf jede handelsübliche Kartusche



Art.-Nr.:	Bezeichnung	Händler-VE/St
MFD	MASC Fugendüse Länge im geraden Zustand: 11cm	100 I
MDV	MASC Düsenverlängerung Länge: 11 cm pro Stück, beliebig erweiterbar	100 I



Crevice nozzle + nozzle extension
 Buse d'aspiration + rallonge de buse
 Bocchetta per fessure + prolunga
 Tobera de juntas + Alargadera de la tobera



Überziehschuhe

- > keine Verschmutzung beim Kunden
- > aus Polyester-Stretch-Material mit angetauchter, wasserdichter und rutschfester Gummisohle
- > waschbar bei 60°C
- > Mehrfachgebrauch

Art.-Nr.:	Bezeichnung	Händler-VE/St
ÜS2	Überziehschuhe Größe 41 – 43, 0,153 kg	10 G
ÜS3	Überziehschuhe Größe 44 – 46, 0,212 kg	10 G
ÜS4	Überziehschuhe Größe 47 – 49, 0,246 kg	10 G



- Overshoes
- Surchaussures
- Soprascarpe
- Salvazapatos



Überziehschuh Super-Grip

- > Äußerst rutschfest, dehnfähig und sehr elastisch mit aufvulkanisierter Sohle
- > Minimale Stolpergefahr durch perfekten Sitz am Fuß
- > Stramm über den Schuh ziehen, paßt sich fast jeder Form an
- > Waschbar bis 90 Grad
- > Trocknergeeignet bis 90 Grad
- > Erhältlich in Gr 1: 38-41, Gr 2: 42-44, Gr. 3: 45-48



Art.-Nr.:	Bezeichnung	Händler-VE/St
ÜSSG2	Überziehschuh Super-Grip Erhältlich in Gr 1: 38-41, Gr 2: 42-44, Gr. 3: 45-48	G



- Overshoes Super-Grip
- Surchaussures Super-Grip
- Soprascarpe Super-Grip
- Salvazapatos Super-Grip



PVC Handschuh 700 mm lang

- > ideal für Kessel- oder Ölbrennerreinigung
- > unentbehrlich bei WC-Verstopfung und Fettabscheider

Art.-Nr.:	Bezeichnung	Händler-VE/St
PHS	PVC-Handschuhe 700 mm lang, 0,194 kg	10 G



- PVC gloves, 700 mm long
- Gants de protection en PVC 700 mm de longueur
- Guanto di PVC lunghezza 700 mm
- Guantes de PVC - largo: 700 mm

Spezial-Aufweitconer für Regenfallrohre

- > problemloses Aufweiten sämtlicher handelsüblicher Regenfallrohre (gefalzt, geschweißt ...) aus Zink und Kupfer, Alu und Uginox
- > absolutes 1-Mann = Baustellen- oder Werkstatt-Gerät
- > durch das patentierte Getriebe erfolgt ein automatischer Vorschub und Rücklauf
- > einfaches Herstellen von Schiebemuffen
- > Ausrichten von Regenrohrbogen möglich
- > für Bohrhammer (auch Akku) mit R/L-Lauf für SDS-Plus oder Zahnkranzaufnahme
- > auch verstellbar lieferbar (siehe Seite 6)
- > geringes Gewicht durch Alubauweise

Wahlweise zusammenstellbare Durchmesser als Set im Koffer!

Adapter SDS

- > Coner mit SDS-Schaft können mit dem Adapter in jede Akku-Bohrmaschine mit Zahnkranzfutter eingespannt werden
- > optimale Kraftübertragung, da der Adapter mit Madenschrauben am SDS-Schaft festgeklemmt werden kann

Art.-Nr.:	Bezeichnung	Händler-VE/St
SC050K	Spezial-Aufweitconer 50 mm 170 x 50 mm, 0,65 kg	1 A
SC060K	Spezial-Aufweitconer 60 mm 170 x 60 mm, 0,75 kg	1 A
SC075K	Spezial-Aufweitconer 75 mm 170 x 75 mm, 1,0 kg	1 A
SC076K	Spezial-Aufweitconer 76 mm 170 x 76 mm, 1,05 kg	1 A
SC080K	Spezial-Aufweitconer 80 mm 170 x 80 mm, 1,15 kg	1 A
SC087K	Spezial-Aufweitconer 87 mm 170 x 87 mm, 1,4 kg	1 A
SC0100K	Spezial-Aufweitconer 100 mm 170 x 100 mm, 1,75 kg	1 A
SC0120K	Spezial-Aufweitconer 120 mm 170 x 120 mm, 2,3 kg	1 A
SC0130K	Spezial-Aufweitconer 130 mm 170 x 130 mm, 2,9 kg	1 A
SC0150K	Spezial-Aufweitconer 150 mm 170 x 150 mm, 3,35 kg	1 A
SDSA	Adapter SDS ø 4 mm	5 E
KG	Koffer groß für 5 Coner 3,65 kg	1 C
SCS...	Spezial-Aufweitconer-Satz als 2er- oder 3er-Sätze wahlweise im Koffer lieferbar	

Beispiele für Coner-Sätze

Art.-Nr.:	Bezeichnung	Händler-VE/St
SCS80100	Coner-Satz 80/100, 76/100 oder 87/100 im Koffer	1 A
SCS100120	Coner-Satz 100/120 oder 60/120 im Koffer	1 A
SCS7687100	Coner-Satz 76/87/100 oder 60/80/100 im Koffer	1 A
SCS87100120	Coner-Satz 87/100/120 im Koffer	1 A

- Special expanding cone for downpipes
- Cône spécial d'élargissement pour les descentes d'eaux pluviales
- Allargatubo speciale per pluviali
- Abocardados especiales para tubos bajantes



MASC Spezial-Aufweitconer erhältlich mit SDS- oder Dreikant-Aufnahme!



Adapter SDS

i Conersätze individuell zusammenstellbar!



Spezial-Aufweitconer verstellbar

- > problemloser Ausgleich produktionstechnisch bedingter Toleranzen in Ablaufrohren verschiedener Hersteller von +/- 1 mm
- > in den Durchmessern 75/76/80/87/100/120 mm lieferbar

Art.-Nr.:	Bezeichnung	Händler-VE/St
SC075 KV	Spezialaufweitconer 75 mm 170 x 75 mm, 1,4 kg	1 ■ A
SC076 KV	Spezialaufweitconer 76 mm 170 x 76 mm, 1,45 kg	1 ■ A
SC080 KV	Spezialaufweitconer 80 mm 170 x 80 mm, 1,55 kg	1 ■ A
SC087 KV	Spezialaufweitconer 87 mm 170 x 87 mm, 1,8 kg	1 ■ A
SC0100 KV	Spezialaufweitconer 100 mm 170 x 100 mm, 2,35 kg	1 ■ A
SC0120 KV	Spezialaufweitconer 120 mm 170 x 120 mm, 3,4 kg	1 ■ A

Verstellbare Coner auch satzweise lieferbar!

- Special expanding cone, adjustable
- Allargatubo speciali, regolabili
- Cône spécial d'élargissement ajustable
- Abocardados especiales, regulables



Schmierfix

- > zur Pflege und Wartung des Aufweitconers
- > zum Entrosten und Pflegen von Blechscheren, Falzzangen ...
- > zur Pflege und Schmierung von Abkantmaschinen, Rundmaschinen, Schlagscheren, ...
- > neutral und säurefrei
- > schäumt beim Aufsprühen

Art.-Nr.:	Bezeichnung	Händler-VE/St
SF	Schmierfix 160 x 60 mm, 0,3kg, 200 ml-Dose	12 ■ E

- Lubricant
- Lubrificazione
- Lubrifiant
- "Schmierfix" – Lubrificante



Gleitfix-Antihafspray

- > kaum sichtbarer Trockenschmierstoff
- > dringt in kleinste Toleranzen dank hoher Kapillarwirkung
- > hinterlässt einen dauerhaften schmutz- und wasserabweisenden Gleit- und Trennfilm
- > ebenfalls für Kunststoffpflege geeignet
- > reduziert statische Aufladung behandelter Oberflächen

Art.-Nr.:	Bezeichnung	Händler-VE/St
GF	Gleitfix-Antihafspray 400 ml Dose	12 ■ E

- nonstick spray
- spray antiaderente
- spray antiadhésif
- spray antiaderente

Lochsägen-Set

- > Klempner-Lochsägensatz HSS Bi-Metall
- > mit 2 Adapter und einem Zentrierbohrer, im Koffer
- > passgenau
- > extra feine Zahnung
- > für dünnwandige Bleche, Regenrohre, Kamindeckel, Rohrabzweige etc.



Art.-Nr.:	Bezeichnung	Händler-VE/St
LSS Set 1	Lochsägensatz 60/80/100/120 mm	■ E
LSS Set 2	Lochsägensatz 76/87/100/120 mm	■ E

- Hole saw set
- Set gattuccio
- Kit de scies trépan
- juego de sierras de calar



Ösenschraubendreher – neue Ausführung

- > einfaches Auf- oder Zudrehen von Ösenschrauben an Regenfallrohrschellen
- > Schaft mit Sechskantansatz
- > Aufnahme mit Richtungslinien und Haltedruckstift
- > neuer ergonomischer Griff

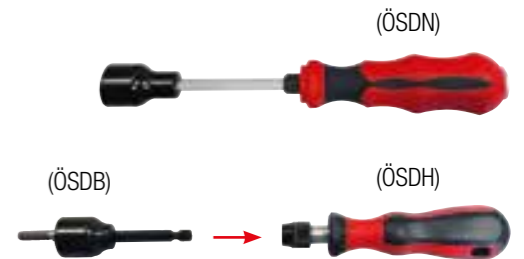

Art.-Nr.:	Bezeichnung	Händler-VE/St
ÖSDN	Ösenschraubendreher in neuer Ausführung, mit 2K Heft	1 ■ C
ÖSDB	Ösenschraubendreheraufsatz 1/4 Zoll für Bohrfutteraufnahme, mit Haltedruckstift und Richtungslinien	1 ■ C
ÖSDH	Handhalter 2K Heft mit Schnellwechselfunktion, 1/4 Zoll	1 ■ C

- Screw driver for eyelet bolts
- Cacciavite per occhielli
- Tournevis pour vis à œillet
- Destornillador para ojete



Rohrschellenzieher neue Form

- > problemlos herausziehen von handelsüblichen Stiftrohrschellen (Ablaufrohrschellen, Sanitärrohrschellen, usw.)
- > keine Verletzung der Wandoberfläche z.B. bei Schiefer-, Eternit-, Blech-, Vollwärmeschutzverkleidungen, Holzschindel und sonstigen empfindlichen Wandverkleidungen

Art.-Nr.:	Bezeichnung	Händler-VE/St
RZN	Rohrschellenzieher neue Form 520 x 115 x 80 mm, 4,0 kg	1 ■ D

- Pipe clip snag in new shape
- Estrattore per fascette stringitubo nuova forma
- Système de retrait de colliers de forme nouvelle
- Tirador de abrazaderas, nueva forma

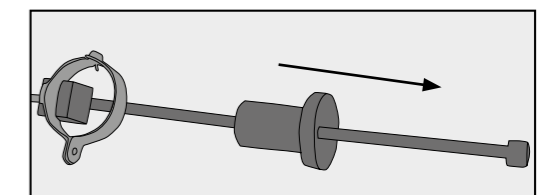



Rinnenlochstanze

- > schnelles und sauberes Stanzen eines ovalen Loches für den Rinneneinlaufstutzen
- > zieht automatisch einen Bord während des Stanzvorgangs
- > Erweiterung des Stanzdurchmessers durch „nippeln“ möglich
- > für sämtliche handelsüblichen Akkuschrauber

⚠ bei V₂A, Inox, Uginox, usw. nur unter erhöhtem Verschleiß einsetzbar



Art.-Nr.:	Bezeichnung	Händler-VE/St
RLST	Rinnenlochstanze 100mm, oval 260 x 160 x 210 mm, 5,2kg	1 ■ A

- gutter hole punch
- Punzone per fori di scolo
- Poinçon pour trou de gouttière
- Troqueladora de agujeros para canaletas



Dachrinnen-Cutter

- > 80% Zeitersparnis
- > gradfreies Trennen
- > abfallfreies Trennen ermöglicht die Verwendung beider Schnittseiten ohne Nacharbeit
- > für die Werkstatt und Baustelle bestens geeignet

Grenzwerte

Aluminium	bis 0,8 mm
Kupfer	bis 0,8 mm
Zink	bis 0,7 mm
Stahl (Uginox)	bis 0,5 mm

Abweichende Rinnenformen, Kastenrinne, Gehrungsschnitte?
Fragt nach unseren Sonderlösungen.



Art.-Nr.:	Bezeichnung	Händler-VE/St
DRC28	Dachrinnen-Cutter für 28er Rinnen Schneidevorrichtung für 7tlg./28er Rinnen	1 ■ A
DRC33	Dachrinnen-Cutter für 33er Rinnen Schneidevorrichtung für 6tlg./33er Rinnen	1 ■ A
DRC28/33	Dachrinnen-Cutter für 28er und 33er Rinnen Schneidevorrichtung Duo für 7tlg./28er und 6tlg./33er Rinnen	1 ■ A
DRC25/28/33	Dachrinnen-Cutter für 25er, 28er und 33er Rinnen Schneidevorrichtung Trio für 8tlg./25er, 7tlg./28er, 6tlg./33er	1 ■ A
DRA28	Dachrinnen-Auflage 28er Rinnen Auflage Schneidevorrichtung für 7tlg./28er Rinnen	1 ■ A
DRA33	Dachrinnen-Auflage 33er Rinnen Auflage Schneidevorrichtung für 6tlg./33er Rinnen	1 ■ A
DRA28/33	Dachrinnen-Auflage 28/33er Rinne Auflage Schneidevorrichtung für 7tlg.+6tlg./28/33er Rinnen	1 ■ A
DRC25/28/33	Dachrinnen-Auflage 25/28/33er Rinne Auflage Schneidevorrichtung Trio für Rinnen in den Dimensionen: 8tlg./25er 7tlg./28er 6tlg./33er	1 ■ A

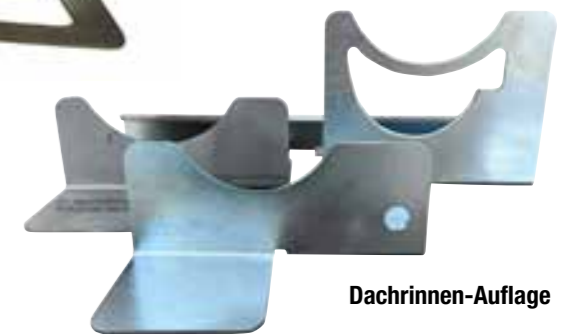

Rinnenlochsäge

- > schnelles und sauberes Aussägen eines kreisrunden Loches für den Rinneneinlaufstutzen
- > bequemes und einfaches Anbringen eines Bordes
- > durchmesser der Säge: 102 mm

⚠ bei V₂A, Inox, Uginox, usw. nur unter erhöhtem Verschleiß einsetzbar

Art.-Nr.:	Bezeichnung	Händler-VE/St
RLS	Rinnenlochsäge 255 x 110 mm, 3,2kg	1 ■ E
ETRLSB	Ersatzbohrer zu Rinnenlochsäge Länge: 100 mm	1 Netto
ETRLSS	Ersatzsäge zu Rinnenlochsäge ø 101,3 mm	1 Netto

- Gutter saw
- Sega per grondaie
- Scie cloche pour gouttières
- Sierra perforada en canal





Rutschhemmend!

Handwerkerseil

- > Handwerkerseil für viele Einsatzbereiche
- > eingeflochtene Gummischnüre wirken rutschhemmend
- > durch verflochtenes Träger- und Gummimaterial wird eine Spannwirkung erzeugt
- > bei Nässe oder Kälte kein Steifwerden der Knoten
- > auch wenn einsatzbedingt bei scharfkantigen Blechen die Gummischnüre durchgeschnitten werden, ist die Funktion dennoch gewährleistet

Art.-Nr.:	Bezeichnung	Händler-VE/St
HS15	Handwerkerseil 1500 mm	10 E
HS30	Handwerkerseil 3000 mm	10 E

- Craftsman's rope
- Câble d'artisan
- Fune da artigiano
- Cable de artesano



Rinnenschnurabroller Metall

- > MASC Rinnenschnurabroller Metall zum schnellen und sauberen Auf- und Abrollen von Schnüren ohne zu verknoten
- > kein Wegrollen möglich, da eine Seite flach ist

Art.-Nr.:	Bezeichnung	Händler-VE/St
RSAM	Rinnenschnurabroller Metall 220 x 100 mm, 0,5 kg	5 E

- Cord uncoiler, metal & standard
- Enrouleur de corde pour gouttières en métal et standard
- Svolgitore metallico per fune & Svolgitore per fune standard
- Enrollador de cordón de canalones – metal & estándar



NEU: Mit Gewindehülse



Wulstenausbeuler

- > Wulstausbeuler für sämtliche handelsüblichen Rinnen
- > Werkzeug zum Aubeulen eingedrückter Rinnenwulsten
- > Wulstausbeuler fungiert als Fäustling zum Ausbeulen mit einem Hammer
- > verzinktes Werkzeug mit rutschfestem Gummigriff



Art.-Nr.:	Bezeichnung	Händler-VE/St
WAB	Wulstausbeuler für sämtliche handelsüblichen Rinnen	1 E



Rinnenschnur-Spezial

- > neue Ausführung mit speziell eingewebter Einlage, kein Durchhängen bei Nässe
- > extrem reißfest, hart geflochten
- > Leuchtfarben zur besseren Sicht bei Dämmerung
- > kein Nachdehnen



Tipp: MASC Rinnenschnur-Wasserwaage



Art.-Nr.:	Bezeichnung	Händler-VE/Rll
RSOS	Rinnenschnur orange spezial mit Einlage 1,5 mm x 75 m, 0,09 kg	20 I
RSGS	Rinnenschnur grün spezial mit Einlage 1,5 mm x 75 m, 0,09 kg	20 I

- Special cords
- Corde spéciale pour gouttières
- Fune per grondaie speciale
- Cordones especiales para canalones



Rinnenschnur-Wasserwaage

- > zum schnellen und präzisen Nivellieren des Gefälles bei der Montage der Dachrinnen



Art.-Nr.:	Bezeichnung	Händler-VE/St
RWW	Rinnenschnur-Wasserwaage 79 mm x 12 mm	10 C

- Cord-water-level
- Niveau à corde pour gouttières
- Fune per grondaie livella a bolla d'aria
- Nivel de agua con cordel



Leitersicherung

- > einfach einsetzbar für alle handelsüblichen Leitern
- > verhindert das Abrutschen der Anlegeleiter im Dachbereich
- > kann überall wo genügend Halt für die Leitersicherung besteht angebracht werden

Nach UVV aufstellen! DIN+EN 131 VGB 74

Art.-Nr.:	Bezeichnung	Händler-VE/St
LS	Leitersicherung 200 x 120 x 100 mm, 0,7 kg	20 D

- Ladder guard
- Dispositif de sécurité pour échelles
- Fissaggio per scala
- Seguro para escaleras





Rinnenspannzange

- > einteilig (kein Verlieren des 2. Teiles)
- > stabile Zwinde
- > sauberes Verspannen vor dem Lötten oder Nieten von Rinnen oder Rinnenwinkel
- > optimale Kapillarwirkung

Art.-Nr.:	Bezeichnung	Händler-VE/St
RSZ25	Rinnenspannzange 25/8tlg. 260 x 150 mm, 1,0 kg	5 E
RSZ28	Rinnenspannzange 28/7tlg. 280 x 160 mm, 1,2 kg	5 E
RSZ33	Rinnenspannzange 33/6tlg. 290 x 190 mm, 1,5 kg	5 E
RSZ40	Rinnenspannzange 40/5tlg. 330 x 240 mm, 2,0 kg	5 E



- Gutter collet chuck
- Pince de serrage pour gouttières
- Pinza di serraggio per scanalature
- Pinza portapieza para gotera

Rinnenspannzange von oben



- > einteilig (kein Verlieren des 2. Teiles)
- > stabile Zwinde
- > sauberes Verspannen vor dem Lötten oder Nieten von Rinnen oder Rinnenwinkel
- > besseres Spannen von oben möglich (dachseitig)
- > optimale Kapillarwirkung

Art.-Nr.:	Bezeichnung	Händler-VE/St
RSZ025	Rinnenspannzange von oben 25/8tlg. 225 x 150 mm, 1,1 kg	5 E
RSZ028	Rinnenspannzange von oben 28/7tlg. 240 x 150 mm, 1,2 kg	5 E
RSZ033	Rinnenspannzange von oben 33/6tlg. 270 x 150 mm, 1,4 kg	5 E
RSZ040	Rinnenspannzange von oben 40/5tlg. 310 x 150 mm, 1,6 kg	5 E



- Gutter collet chuck, from the top
- Pince de serrage par le haut, pour gouttières
- Pinza di serraggio per scanalature dal disopra
- Pinza portapieza para goteras – desde arriba

Rinnennaht-Zwinde

- > optimaler Sitz in der Rinne durch innovative Verspanntechnik
- > einteilig (kein verlieren des 2. Teiles)
- > einhändiges, einfaches Bedienen mit Schnellverspannmechanismus
- > besseres Verspannen vor dem Lötten, Richten oder Nieten von Rinnen oder Rinnenwinkeln
- > optimale Kapillarwirkung

Art.-Nr.:	Bezeichnung	Händler-VE/St
RNZ28	Rinnennaht-Zwinde 28/7tlg. 1,15 kg	1 E
RNZ33	Rinnennaht-Zwinde 33/6tlg. 1,4 kg	1 E



- Gutter seam clamp
- Embout pour couture de chéneaux
- Pinza Quick-Grip
- Tenazas de apriete rápido

Spezial-Stechbeitel mit Holzraspel

- > stabiler Stechbeitel gehärtet mit Kunststoff-Heft
- > 30 mm breit
- > zweiseitig angeschliffen
- > versehen mit Raspelfläche zur Beseitigung von Unebenheiten
- > zusätzlich mit einem Durchschlag zum Versenken von Nägeln

Art.-Nr.:	Bezeichnung	Händler-VE/St
SB	Spezial-Stechbeitel mit Holzraspel 340 x 65 mm, 0,5 kg	10 E



- Special firmer chisel with wood rasp
- Ciseau spécial pour couvreurs avec râpe à bois
- Scalpello da legno speciale con raspa per legno
- Formón de carpintero especial con escofina para madera



Wulstenbeißzange

- > Kombi-Werkzeug: Hammer + Zange
- > hervorragende Hebefunktion beim Nagelziehen
- > durch die Asymmetrie kann die Trägerfeder optimal um die Wulst gezogen werden
- > zum Abnageln von Deckstiften optimal geeignet
- > unverzichtbar bei der Rinnenmontage

Art.-Nr.:	Bezeichnung	Händler-VE/St
WBZ	Wulstenbeißzange 250 x 55 mm, 0,6 kg	5 E



- Bead pincers
- Pince multi-usages
- Tenaglia ricciao per grondaia
- Tenazas cortaalambres

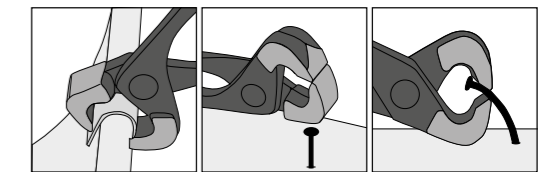

Regenwasser-Stopp

- > Hilfsmittel zur Montage bei Regenfallrohren und Lötarbeiten in der Rinne
- > provisorischer Abschluß oder als Abschottung bei Um- und Anbauarbeiten
- > ermöglicht dadurch Löt- oder Montagearbeiten auch bei Regenwetter, ohne dass Regenwasser ausgeführt werden muss
- > Fixierung des Regenwasser-Stopp ohne zusätzliche Werkzeuge (wird einfach mittels einer Feder in der Rinne festgeklemmt)

Art.-Nr.:	Bezeichnung	Händler-VE/St
RWS25	Regenwasser-Stopp 25 130 x 75 mm, 0,2 kg	10 G
RWS28	Regenwasser-Stopp 28 155 x 90 mm, 0,25 kg	10 G
RWS33	Regenwasser-Stopp 33 175 x 100 mm, 0,3 kg	10 G
RWS40	Regenwasser-Stopp 40 215 x 130 mm, 0,4 kg	10 G



- Rainwater stop
- Dispositif de rétention des eaux
- Arresto acqua piovana
- Stop para aguas pluviales





Akku-Rinnenträgereinlaßfräse 18V

Akku-Rinnenträgereinlaßfräse Biber 18V, 8,0 Ah

- > MASC Rinnenträgereinlaßfräse inkl. Akku, Ladegerät und Koffer
- > schnelles und sauberes Fräsen zum Versenken der Rinnenträger
- > höhenverstellbar mittels verzinktem Gleitschuh 6 oder 8 mm
- > für Links- und Rechtshänder ausgelegt



Rinnenträgerfräse Pro-Set, Li-Ionen Akku, 18 V / 8,0 ah

- Lieferumfang:
- > MASC Rinnenträgereinlaßfräse inkl. Akku, Ladegerät und Koffer
 - > Rinnenträgerbieger „Bendarm“
 - > Rinnenschnurabroller Pro Line
 - > Rinnenschnur
 - > Rinnenwasserwaage

Art.-Nr.:	Bezeichnung	Händler-VE/St
RTF18	Akku-Rinnenträgereinlaßfräse inkl. Lithium-Ion Akku (8,0 Ah, LI 18 V), Ladegerät und Koffer, 480 x 370 x 190 mm, 8,75 kg	1 C
RTF18G	Akku-Rinnenträgereinlaßfräse Grundgerät im Koffer (für 8,0 Ah, LI 18 V Akku), ohne Akku und Ladegerät 480 x 370 x 190 mm, 8,75 kg	1 C
RTF18PS	Akku-Rinnenträgereinlaßfräse Pro-Set inkl. Lithium-Ion Akku (8,0 Ah, LI 18 V), Ladegerät und Koffer, 480 x 370 x 190 mm, 8,75 kg	1 C
RTF18A	Akku zu Akku-Rinnenträgereinlaßfräse Lithium-Ion, 8,0 Ah, LI 18 V 130 x 90 x 85 mm, 1 kg	1 C
RTF18L	Ladegerät zu Akku-Rinnenträgereinlaßfräse 210 x 155 x 95 mm, 0,8 kg	1 C
EM	Ersatzwendemesser für Rinnenträgereinlaßfräse 4 Stück (1 Satz) auf HM Basis, 0,07 kg	10 E



- Beaver Cordless (1) / Beaver Electro (2) channel carrier groove cutter
- Fraiseuse Biber avec batterie (1) / Fraiseuse électrique Biber (2) pour supports des gouttières
- Fresa a batteria (1) / Fresa elettrica (2) per l'inserimento dei ganci per grondaia Castoro
- Fresa para soportes de canalones con batería Biber (1) / batería eléctrica Biber (2)

Akku-Rinnenträgereinlaßfräse

- > **Spanauswurf nach hinten!** Variabel einstellbar nach vorne, hinten oder vorne und hinten
- > Frästiefe **stufenlos** zwischen 6 und 10 mm regelbar
- > Fräsbreite beträgt 34 mm
- > Fräskopf zu Maschinenkörper um 180° verdrehbar, **für optimales Arbeiten je nach Dachneigung**

- > Grundgerät Hikoki
- > bürstenloser Motor
- > „2 in 1 Akku“ 36V mit 2,5Ah sowie 18V mit 5Ah
- > Leistung an der Messerwelle, je nach Beanspruchung über 6 Stufen regelbar
- > Gröberer oder feinerer Spanauswurf
- > Akku-Schnellladestation (ca. 20 min). Auslieferung mit einem Akku



Art.-Nr.:	Bezeichnung	Händler-VE/St
RTEFH	Rinnenträgereinlaßfräse geliefert im Koffer mit je 1 Stück Akku 36 Volt 2,5 AH (Multivolt 36V/18V) Ladegerät, Durchschlagger, Torx-T-Griff, Imbusschlüssel	1 C
BSL36A18	Akku zu Rinnenträgereinlaßfräse Typ RTEFH	1 C
UC18YSL3	Ladegerät zu Rinnenträgereinlaßfräse Typ RTEFH	1 C
KSCIII	Koffer zu Rinnenträgereinlaßfräse Typ RTEFH	1 C
EM	Ersatzwendemesser für Rinnenträgereinlaßfräse 4 Stück (1 Satz) auf HM Basis, 0,07 kg	10 E
EMH	Ersatzwendemesser für Rinnenträgereinlaßfräse 6 Stück (1 Satz) auf HM Basis	10 E
GF	Antihafspray 400 ml Dose Gleitfix 400 ml. Sprühdose zur Trockenschmierung	10 E



- Beaver II Cordless channel carrier groove cutter
- Fraiseuse Biber II pour supports des gouttières
- Fresa per l'inserimento dei ganci per grondaia Castoro
- Fresa para soportes de canalones Biber II



Rinnen-Verbindungs-System

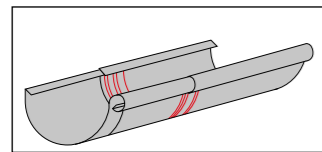
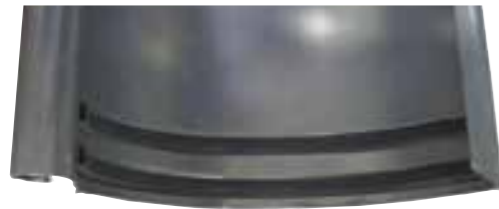

- > neues, innovatives Verfahren zum wasserdichten Verbinden von Dachrinnen nach DIN EN 612
- > Rinnengrößen unabhängiges System zur Anwendung ohne weitere Verbindungshilfen (Rinnenverbinder)
- > zuverlässige und flexibel einsetzbare Lösung zur Verbindung von Rinnen aus Sondermaterialien wie Alu-Beschichtet, Tecu-Platina und Oxid, Falzink, Titanzink vorbewittert, Quarz oder Anthrazit
- > Erzeugung von zwei Vertiefungen mittels Spezialwerkzeug am Rinnenende, zur Einlage eines speziellen Lippendichtprofils

Art.-Nr.:	Bezeichnung	Händler-VE/St
RVS	Rinnen-Verbindungs-System Bestehend aus: 1 x Handformer und 10 lfm. Profildichtung 220 x 50 x 60 mm, 1,3 kg	1 D
PD	Profildichtung 10 lfm p. Rolle	10 I

Grooved Connector System Sistema per il collegamento di scanalature
 Système de raccords de gouttières Sistema de Unión de Canalones



Rinnenschaufel



- > zur Reinigung von Dachrinnen
- > halbrunder Schaufelkörper
- > passt sich der Rinneform an

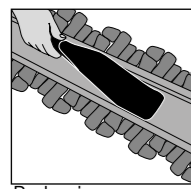

Bodenrinne

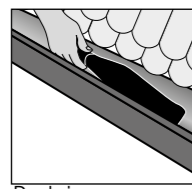

Dachrinne

Art.-Nr.:	Bezeichnung	Händler-VE/St
RSK	Rinnenschaufel Kunststoff 410 x 80 x 105 mm, 0,15 kg	10 E

Gutter shovel Pala per canoli
 Pelle à gouttière Pala de canalones



Rinnenhelfer



- Teleskopstiel ausziehbar bis 1,35 m
- > macht ständiges Nachrücken der Leiter überflüssig
- > in der Neigung einstellbar
- > Teleskopstiel zwischen 85 und 140 cm verstellbar
- > stabile und hochwertige Ausführung

Art.-Nr.:	Bezeichnung	Händler-VE/St
RH	Dachrinnenhelfer Teleskoparm ausziehbar bis 1,40 m	5 E

Gutter shovel Pala per canoli
 Pelle à gouttière Pala de canalones



Rinneneisenheber

- Wählen Sie den optimalen Rinneneisenheber für Ihren Einsatzzweck (Trägertyp).
- > Rinneneisenheber zum Ausrichten der Rinne.
- > Nach oben wie auch nach unten ausrichtbar
- > Für verschiedene Stärken und Modelle von Trägern
- > Individuell einsetzbar, selbstklemmend

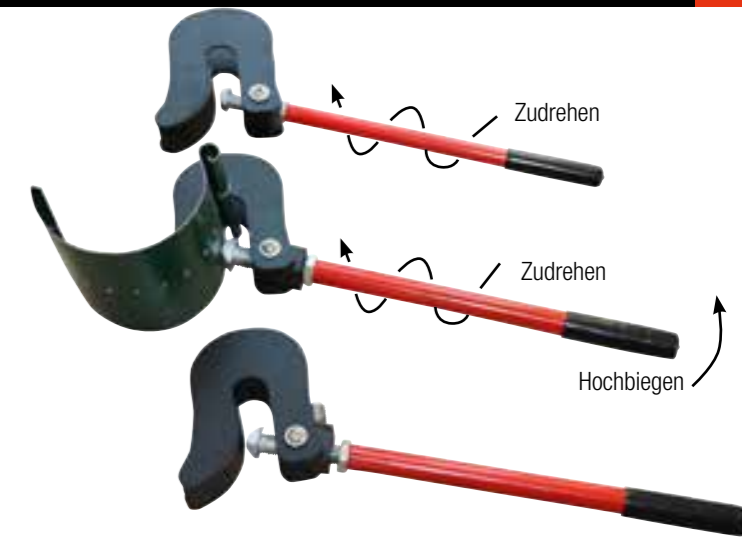

REHAS

Art.-Nr.:	Bezeichnung	Händler-VE/St
REHS	Rinneneisenheber Standard für Rinneneisen bis max. 30 x 5 mm	1 D
REHV	Rinneneisenheber Verstärkt für Rinneneisen ab 30 x 5 mm, starke Ausführung	1 D
REHVO	Rinneneisenheber Verstärkt von oben starke Ausführung, Griff umbaubar für Anwendung auch von oben	1 D
REHAS	Aufsatz-Schuh zu Rinneneisenheber 140 x 60 x 85 mm, 0,75 kg	1 D

Gutter lift Sollevatore utensile
 Outil de remise à niveau de la gouttière Lift del soporte del canalón



Rinnenanschlaghilfe

- > zum einfachen Einhängen in die Lattung
- > einfache und schnelle Justierung der Dachrinne oder der Rinnenschur
- > an schwierigen Dachverschneidungen als „dritte Hand“ einsetzbar
- > zeitsparendes einjustieren des idealen Gefällpunktes am Rinnenauslauf
- > mit mehreren Anschlaghilfen kann die Rinne komplett am Gebäude einjustiert werden
- > besonders geeignet zur Rinnenmontage durch einen Monteur alleine

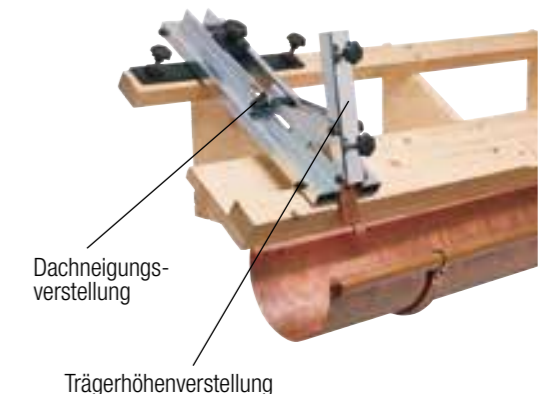

Art.-Nr.:	Bezeichnung	Händler-VE/St
RAH	Rinnenanschlaghilfe 400 x 300 x 120 mm, 3,5 kg	1 E
RAH40	Rinnenanschlaghilfe für 40 mm breite Träger 400 x 300 x 120 mm, 3,5 kg	1 E

Easy gutter adjustment Ausilio per battuta delle grondaia
 Outil pour poser les gouttières Ayuda de tope para canalones





Lötnahtreiniger

> keine unsauberen Lötnahte mehr....und kein davonlaufendes Lötlwasser
> Schluss mit Lötlwasserschäden!

Art.-Nr.:	Bezeichnung	Händler-VE/St
LNR100	Lötnahtreiniger 100 ml, in Sprühflasche	10 E
LNR500	Lötnahtreiniger 500 ml, in Sprühflasche	10 E
LNR1000	Lötnahtreiniger 1000ml, Nachfüllflasche	10 E



Soldering seam cleaner
 Produit nettoyant de cordes de brasage
 Pulitore per cordoni di brasatura
 Limpiador para cordones de estañado



Blechputzteufel-Set

> Reinigungsscheibe mit Aufnahmedorn zum Einspannen in eine Bohrmaschine
 > zur rationellen Reinigung oxydierter Metalloberflächen und Lötnaht Vorbereitung
 > zur Lötnahtreinigung und Verputzen von überschüssigem Zinn an Lötnaht
 > Ersatzscheiben einzeln erhältlich und beliebig austauschbar

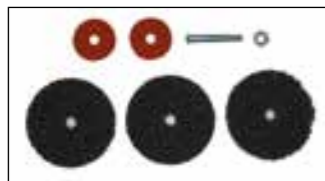

Art.-Nr.:	Bezeichnung	Händler-VE/St
BPT	Blechputzteufel bestehend aus: 1 x Aufnahmedorn, 3 x Reinigungsscheiben 100 x 12 mm	1 D
RS	Reinigungsscheibe 100 x 12 mm	10 D



Metal-Cleaning-Devil Set
 Kit diable de nettoyage des tôles
 Set di spazzole metalliche tonde per la pulizia della lamiera BPT
 Conjunto de Cepillos
 Limpiadores para Hojalata BPT

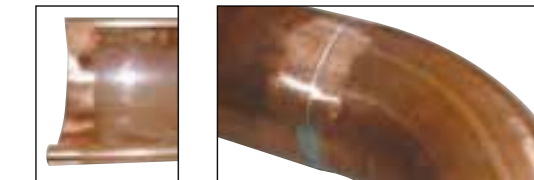

LötKolben Spezial und Standard 325 g

> schnellere Temperatureaufnahme
 > sehr guter Temperaturspeicher, somit längere Wärmespeicherfähigkeit
 > keine Zunderablagerungen auf der Oberfläche
 > geringer Gasverbrauch
 > Lötzinverbrauch wird durch besseren Wärmeaustausch zum Blech geringer
 > das Nachfeilen und Nachschmieden entfällt gänzlich
 > die Formgebung ist auf die tägliche Klempnerarbeit abgestimmt
 > mit feuchtem Tuch reinigen

Art.-Nr.:	Bezeichnung	Händler-VE/St
LKH	LötKolbenhammerstück Spezial 325 g	10 G
LKS	LötKolbenspitzstück Spezial 325 g	10 G



Soldering iron, special/standard 325 g
 Fer à souder spécial et standard, 325 g
 Punta per saldatore speciale/standard 325 g
 Soldador especial/estándar 325 g

LötKolbenkupferstück geschmiedet

> LötKolbenkupferstück geschmiedet für handelsübliche Griffstücke

Art.-Nr.:	Bezeichnung	Händler-VE/St
LKSG 250	LötKolbenspitzstück geschmiedet, 250g	1 G
LKSG 300	LötKolbenspitzstück geschmiedet, 300g	1 G
LKSG 350	LötKolbenspitzstück geschmiedet, 350g	1 G
LKSG 500	LötKolbenspitzstück geschmiedet, 500g	1 G
LKHG 250	LötKolbenhammerstück geschmiedet, 250g	1 G
LKHG 350	LötKolbenhammerstück geschmiedet, 350g	1 G
LKHG 500	LötKolbenhammerstück geschmiedet, 500g	1 G
LKHGGO 350	LötKolbenhammerstück geschmiedet, gekröpft oval, 350g	1 G
LKHGGOK 350	LötKolbenhammerstück geschmiedet, gekröpft kurze Form, 350g	1 G
LKHGGOK 500	LötKolbenhammerstück geschmiedet, gekröpft kurze Form, 500g	1 G

Preise gelten vorbehaltlich der aktuellen Metall Notierung.

Soldering iron, special/standard 325 g
 Fer à souder spécial et standard, 325 g
 Punta per saldatore speciale/standard 325 g
 Soldador especial/estándar 325 g

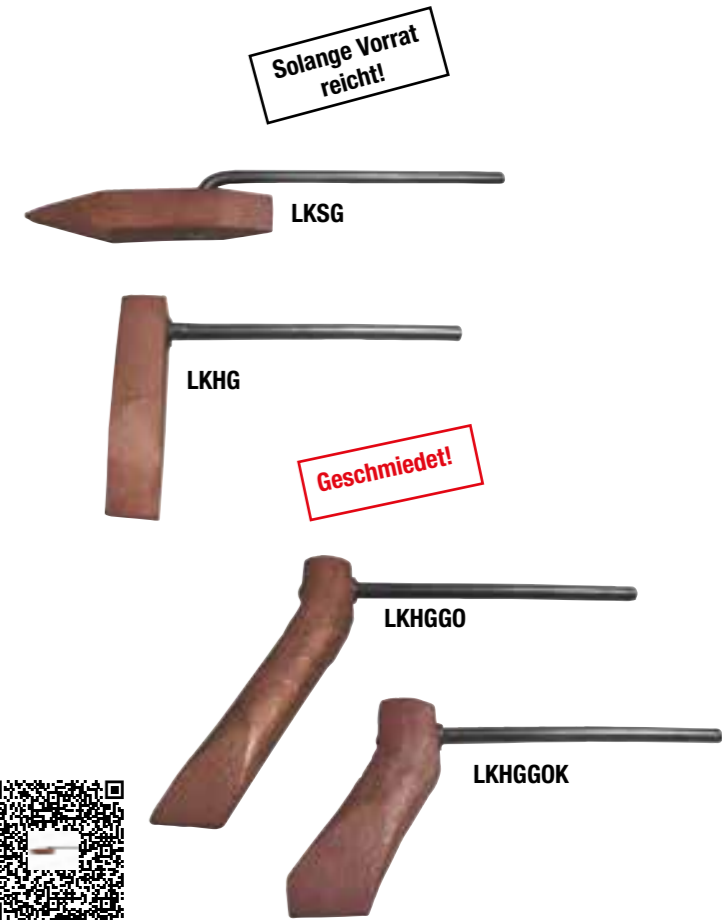

ZinnBlitz

Rauchfreie Reinigung und gleichzeitige Vorverzinnung
Viel Rauch um Nichts war gestern!

> Reinigung von Kupferstücken ohne die Entwicklung von giftigem Säurequalm
 > Reinigen und Vorverzinnen der Kupferstücke in einem Arbeitsgang
 > Langlebigkeit des Reinigungssteins durch besondere Zusammensetzung
 > Praktische Aufbewahrung in robuster Metalldose

Art.-Nr.:	Bezeichnung	Händler-VE/St
ZIBLI	Zinn-Reinigungsstein in der Dose Durchmesser 80 mm, Höhe: 25 mm, 0,15 kg	1 E

Tinning cleaning stone in a can
 Pierre de nettoyage pour le zing en boîte
 Pietra per la pulizia della latta in barattolo
 Piedra limpiadora para estaño, en lata





-Personalisierbar-
Auch mit Ihrem Logo

Lötwasserfläschchen mit Pinsel Pro Line

- > kein Auslaufen des Inhaltes bei Umfallen des geöffneten Fläschchens
- > keine Lötwasserschäden auf Blechen durch verschütten
- > Pinsel im Deckel für zielgenauen Lötwasserauftrag



Art.-Nr.:	Bezeichnung	Händler-VE/St
LFPP	Lötwasserfläschchen mit Pinsel Pro Line 180x45x30 mm, 0,09 kg	1 ■ F

- Bottle with soldering fluid with brush
- Flaconi di acido per saldature con pennello
- Flacon d'eau à souder avec pinceau
- Botellita de agua de soldadura con pincel



-Personalisierbar-
Auch mit Ihrem Logo

Lötwasserfläschchen mit Pinsel und Auslaufstopp

- > kein Auslaufen des Inhaltes bei Umfallen des geöffneten Fläschchens
- > keine Lötwasserschäden auf Blechen durch verschütten
- > Pinsel im Deckel für zielgenauen Lötwasserauftrag

Art.-Nr.:	Bezeichnung	Händler-VE/St
LFBAP	Lötwasserfläschchen blau 65x65x95 mm, 0,06 kg	50 ■ G
LFGAP	Lötwasserfläschchen gelb 65x65x95 mm, 0,06 kg	50 ■ G
LPK	Ersatzpinsel Kunststoff	50 ■ J
LPK140	Lötpinsel Kunststoff (nicht als Ersatzpinsel geeignet) Länge: 140 mm	50 ■ J

- Bottle with soldering fluid with brush and drain-off stop
- Flaconi di acido per saldature con pennello e arresto di scolo
- Flacon d'eau à souder avec pinceau et arrêt d'écoulement
- Botellita de agua de soldadura con pincel y tapón



-Personalisierbar-
Auch mit Ihrem Logo

Lötwasserfläschchen mit Auslaufstopp

- > kein Auslaufen des Inhaltes bei Umfallen des geöffneten Fläschchens
- > keine Lötwasserschäden auf Blechen durch verschütten

Lötwasserfläschchen-Set bestehend aus: je 1 Lötwasserfläschchen in gelb, blau, rot und silber

Art.-Nr.:	Bezeichnung	Händler-VE/St
LFBA	Lötwasserfläschchen blau mit Auslaufstopp, 65x65x95 mm, 0,05 kg	50 ■ G
LFGA	Lötwasserfläschchen gelb mit Auslaufstopp, 65x65x95 mm, 0,05 kg	50 ■ G
LFRA	Lötwasserfläschchen rot mit Auslaufstopp, 65x65x95 mm, 0,05 kg	50 ■ G
LFSA	Lötwasserfläschchen silber mit Auslaufstopp, 65x65x95 mm, 0,05 kg	50 ■ G
LFS	Lötwasserfläschchen-Set ohne Auslaufstopp	1 ■ G
LFSMA	Lötwasserfläschchen-Set mit Auslaufstopp	1 ■ G

- Bottle with soldering fluid with drain-off stop
- Flaconi di acido per saldature con arresto di scolo
- Flacon d'eau à souder avec arrêt d'écoulement
- Botellita de agua de soldadura, con tapón



Lötwasserfläschchen-Set

Lötwasserpinsel

- > extra schmaler Pinsel für Lötwasserflaschen auch mit Auslaufstopp
- > Borstenbreite 9 mm



Solange Vorrat reicht!

Art.-Nr.:	Bezeichnung	Händler-VE/St
LP	Lötwasserpinsel Metall 120 mm lang	25 ■ J
LP150	Lötwasserpinsel Metall 150 mm lang	25 ■ J
LPK	Lötwasserpinsel Kunststoff 85 mm lang	25 ■ J
LPK140	Lötwasserpinsel Kunststoff 140 mm lang	25 ■ J

- Soldering fluid brush
- Pennello per acido
- Pinceau pour eau à souder
- Pincel para agua de soldadura



Lötbox Alu / V₂A

- > kompakter Tragebehälter für Lötsortiment
- > paßgenaue Einteilung für LötKolben, Lötzinn, Lötwasserfläschchen (V₂A Behälter), Lötpinsel
- > leichte Alu-Konstruktion mit austarisiertem Tragegriff



Art.-Nr.:	Bezeichnung	Händler-VE/St
LKK	Lötbox für 2 Lötwasserfläschchen Flaschenform, 370 x 245 x 230 mm, 1,7 kg	4 ■ D

- Soldering box – Aluminium V₂A
- Cassetta per saldatore Alno V₂A
- Boîte à souder en aluminium V₂A
- Caja para soldador – aluminio V₂A



Klempnerstift

- > spezielle Graphitmine für glatte Oberflächen
- > mit Skala für schnelles Maßnehmen an Kantbank etc.
- > eckig schwarz mit Skala 0-200 mm
- > 24 cm lang



Art.-Nr.:	Bezeichnung	Händler-VE/St
KSS	Dachfreunde Klempnerstift mit Skala 24 cm lang	10 ■ I

- Plumber's pencil
- Matita per lattonieri
- Crayon de couvreur
- Lápiz de fontanero

-Personalisierbar-
Auch mit Ihrem Logo



Langlochzange

- > schnelles und einhändiges Stanzen von Langlöchern in Traufblechen, Längsabdeckungen, Winkelanschlüssen etc. die durch Längenausdehnung mit Deckstiften locker abgenagelt werden müssen
- > erspart Vorstoßbleitbleche und Haften
- > selbstständiges Abstreifen des gestanzten Bleches vom Stempel durch eine Rückholfeder

Grenzwerte

Aluminium	bis 1,0 mm
Kupfer	bis 0,7 mm
Zink	bis 0,8 mm
Stahl	bis 0,6 mm
Edelstahl	bis 0,5 mm

Art.-Nr.:	Bezeichnung	Händler-VE/St
LLZ	Langlochzange 235 x 64 x 33 mm, 0,5 kg	1 E



- Long-hole pliers
- Pinza forata per asole
- Pince perforatrice à trous longitudinaux
- Pinzas para agujeros alargados longitudinaux

Langloch 14 mm, Verstellbarer Tiefenanschlag von 9-21 mm

Handlochstanze

- > Handlochstanze mit auswechselbarem Stempel (3,3/4,2/4,9/6,2 mm)
- > Tiefenanschlag bis 43 mm



Art.-Nr.:	Bezeichnung	Händler-VE/St
HLS	Handlochstanze inkl. Stempel 3,3 - 4,2 - 4,9 und 6,2 mm, 150 x 280 mm, 1,1 kg	1 E



- Manual punch
- Punzonatrice a mano
- Poinçonneuse
- Punzonadora manual

Klempnerschmiege

- > Verzinkte Stahlschmiege mit Gradeinteilung und Maßscala.

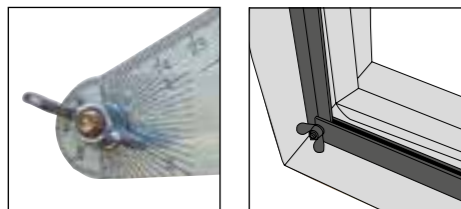

Art.-Nr.:	Bezeichnung	Händler-VE/St
KS	Klempnerschmiege mit Grad- und Maßscala, 250mm lang, 0,5kg	1 F



- Plumber's steel square, 250 mm with scale
- Squadra
- Fausse équerre de couvreur
- Escuadra de fontanero

Klempnerwinkel

für Fein- und Grobbleche

- > verzinkter Stahlwinkel mit speziell, flach angefertigtem Anschlag
- > ermöglicht präzises Anlegen sämtlicher Bleche auf Werkbank und Werkstattboden
- > kein Abrutschen, durch präzise Auflage am Blech

MASC Klempner-Winkel

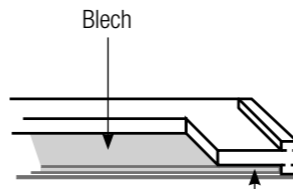

Exaktes Anreißen bzw. Anzeichnen der Bleche durch optimale Auflage des Winkels

Herkömmlicher Anschlag-Winkel

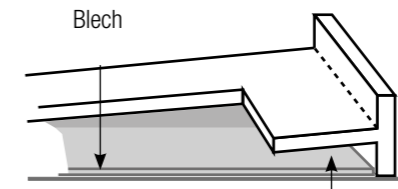

Der Abstand zwischen Blech und Winkel erschwert das exakte Anreißen bzw. Anzeichnen

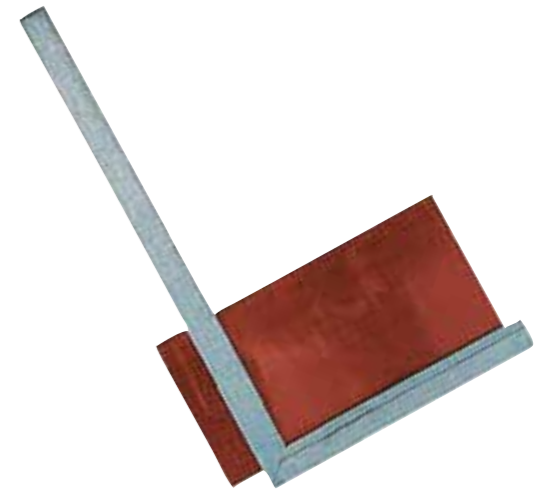

Art.-Nr.:	Bezeichnung	Händler-VE/St
KW35	Klempner-Winkel 350 x 180 mm, 0,6 kg	2 E
KW60	Klempner-Winkel 600 x 330 mm, 1,0 kg	2 E
KW105	Klempner-Winkel 1050 x 500 mm, 2,0 kg	2 E



- Plumber square
- Squadra per lattonieri
- Équerre de couvreur
- Codo de fontanero

Anreißschablone „MAXI“

- > gefertigt aus 1,5 mm starkem Edelstahl
- > Maßeinteilung 5 mm
- > Maßpalette von 5 mm – 200 mm
- > inkl. Falz-Biegepunkte zur Erstellung von Profilscharen incl. Aufhängeloch.

Art.-Nr.:	Bezeichnung	Händler-VE/St
ASM	Anreißschablone „MAXI“	10 E



- „MAXI“ marking template
- Stampo di marchiatura „MAXI“
- Gabarit de traçage « MAXI »
- Plantilla troquelada «MAXI»



Ankörnzange

- > für passgenaues und schnelles anzeichnen (ankörnen) der Biegepunkte an Blechscharn im Winkelfalzsystem
- > alle Biegepunkte der Unter- oder Überdeckung werden mit einem Druck erstellt
- > beliebige Justierung der Ankörnschneiden über Skalierung auf der Zange
- > aufwändiges, beidseitiges Anreißen und Wenden der Bleche entfällt
- > rationelles Arbeiten durch Zusammenfassung mehrerer Arbeitsgänge beim Anzeichnen

Art.-Nr.:	Bezeichnung	Händler-VE/St
AKZ	Ankörnzange inkl. 3 Körnerspitzen, Skala und klappbarem Anschlag, 220 x 80 x 35 mm, 0,275 kg	1 D



- Centring Pliers
- Pinza bulino segnacentri AKZ
- Pince à centrer
- Tenaza de Punzón AKZ

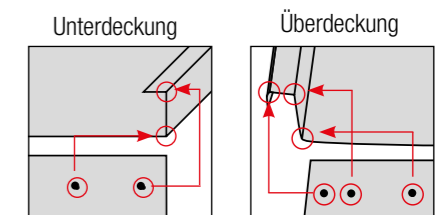



Schneidlade mit Biegevorrichtung für Prefa Sidings 200 mm

- > Schneidlade mit integrierter Biegevorrichtung für Sidings
- > zur Herstellung von Eckausbildungen und Abschlüssen
- > rechtwinklige Schnitte
- > Gehrungsschnitte
- > durch einfaches Umsetzen können selbst Eckausbildungen und Abschlüsse mit diesem Gerät hergestellt werden
- > Werkstatt und Baustellengerät



Art.-Nr.	Bezeichnung	Händler-VE/St
SLB	Schneidlade mit Biegevorrichtung 500 x 320 x 210 mm, 11,85 kg	1 D
BSSL	Bügelsäge zu Schneidlade 830 x 15 x 240 mm, 0,90 kg	1 B



- UK Mitre box
- FR Tiroir de coupe
- IT Piatto di taglio
- ES Guía de corte

Stauch- und Streckgerät

- Stauen und Strecken mit einem Gerät**
- > einfaches Auswechseln der Werkzeugeinsätze
 - > universell einsetzbar im Werkstatt- und Baustellenbereich
 - > für runde Simse und Gauben
 - > mit Handhebel als Handzange direkt am Dach einsetzbar

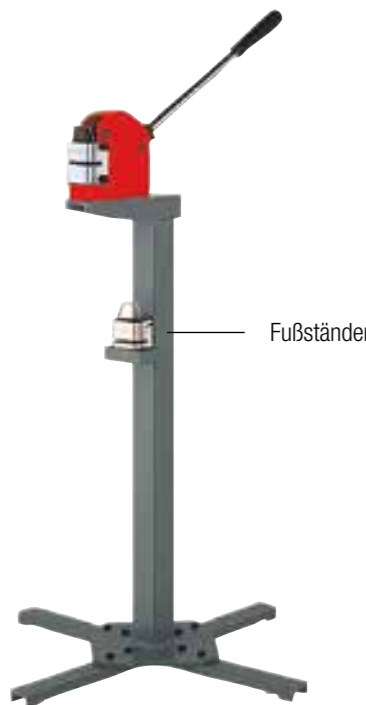

Fußständer



Handhebel

Art.-Nr.	Bezeichnung	Händler-VE/St
SSW	Stauch- und Streckwerkzeug komplett , 5 bis 45 mm bis 1 mm Stahlblech, 150 x 140 mm, 5,4 kg	1 E
Zubehör für Werkstatt und Baustelle		
FS	Fußständer zu SSW 730 x 200 x 200 mm, 8,3 kg	1 B
HH	Handhebel zu SSW 560 x 15 mm, 1,5 kg	1 B
STREW	Streckwerkzeugeinsatz	1 B
STAUW	Stauchwerkzeugeinsatz	1 B



- UK Compression- and stretching device
- FR Dispositif de refoulement et d'étirage
- IT Dispositivo di ricalco e stiramento
- ES Recanteador y enderezador

Abwickelhilfe

- > zum Erstellen einer Abwicklung, dadurch erhebliche Zeiteinsparung gegenüber der herkömmlichen zeichnerischen Abwickelmethode
- > keine fachzeichnerischen Kenntnisse von Körpern beim Abwickeln nötig
- > auch von zeichnerisch ungeübten Personen einfach einsetzbar
- > Fehler in der Abwicklung nahezu ausgeschlossen
- > komplizierteste Abwicklungen einfach umsetzbar
- > Mittelstab durch Rohr- oder Rundmaterial (Gewindestab) verlängerbar
- > Ausschnitte der Körpergrundbleche sind nicht im Lieferprogramm enthalten (bitte selbst von Restblechen je nach Form ausschneiden)

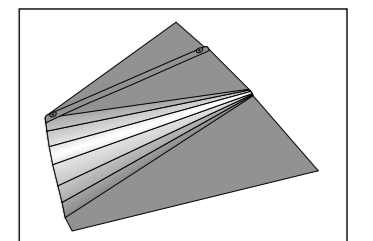
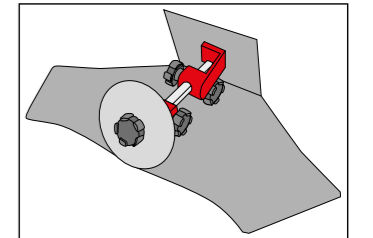

Art.-Nr.	Bezeichnung	Händler-VE/St
AWH	Abwickelhilfe 370 x 100 x 45 mm, 1,5 kg	1 C



- UK Drawing and construction helping device
- FR Dérouleur
- IT Aiuto svolgitore
- ES Auxiliar para devanadora

Blechmeißel

- > zum Einschlagen und Schlitzeln von Blechen
- > mit Gummischutzgriff
- > ermöglicht ein zielgenaues Einschlagen an Kaminabdeckungen, Lüftungskanälen, Dachrinnen und Rohren



Blechkanal

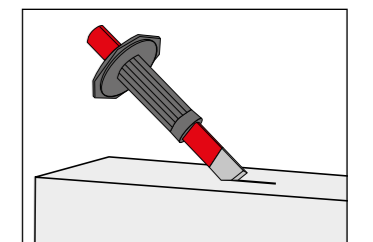

Art.-Nr.	Bezeichnung	Händler-VE/St
BM	Blechmeißel 260 x 90 mm, 0,4 kg	1 E



- UK Sheet metal chisel
- FR Ciseau pour le travail des tôles
- IT Scalpello per lamiera
- ES Escoplo de chapa

Falzmeißel aus Kunststoff

- > verhindert die Beschädigung von beschichtetem Material wie z.B. Aluminium farbbeschichtet, Zink vorbewittert, Falzinc, Kupfer vorpatiniert usw.
- > gute Handhabung durch langen Handgriff
- > für 10 mm Fertigfalz



Art.-Nr.	Bezeichnung	Händler-VE/St
FMK	Falzmeißel aus Kunststoff 175 x 80 x 30 mm, 0,70 kg	1 E



- UK Plastic shaving chisel
- FR Burin à feuillure en PVC
- IT Scalpello piegato in plastica
- ES Cincel raspador de plastic

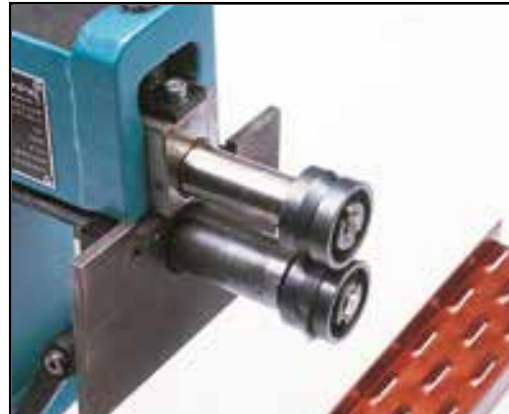

MASC-Longschlitzwalzen ermöglichen gleichmäßige und gleich tiefe Ausstanzungen ohne zeitaufwendiges vorheriges Ausmessen und Anzeichnen.



MASC-Longschlitzwalzen DUO erzeugen doppelreihige, gleichmäßige Ausstanzungen mit stets gleichem Versatzbild

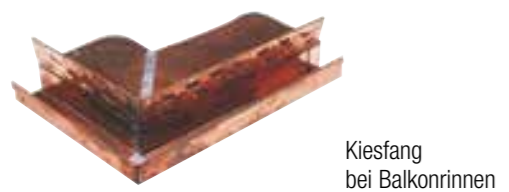

Kiesfang bei Balkonrinnen

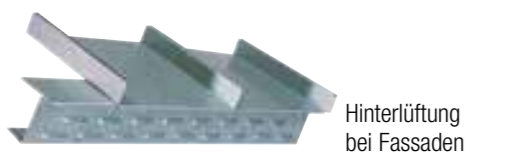

Hinterlüftung bei Fassaden



Kamin-Hinterlüfter

Langschlitzwalzen

für Lüftungs- und Wasserablauf-Öffnungen

MASC-Standard-Longschlitzwalzen nach deutscher Industrienorm, passend für fast alle handelsüblichen Sickenmaschinen mit Hand- oder Motorbetrieb.

Zum rationellen Herstellen von länglichen Lüftungs- und Wasserablauf-Öffnungen an Blechstreifen jeglicher Art, Hinterlüftungs-Öffnungen an Kaminverkleidungen, Kiesfangleisten im Balkon- und Flachdachbereich, sonstigen Be- und Entlüftungsschlitzen im Klempner-, Flachdach- und Lüftungsbaubereich.

- > selbstständige Weiterbeförderung des Bleches durch Betätigen der Kurbel
- > gleichmäßige Abstände der Lüftungsschlitzreihen
- > mehrreihiges Anbringen der Lüftungsschlitze: versetzt oder parallel übereinander
- > Sonderanfertigungen für ältere Maschinen sind auf Anfrage möglich. Fragen Sie nach unserem Maßdatenblatt

Grenzwerte:

Aluminium	bis 1,0 mm	Stahl	bis 0,6 mm
Kupfer	bis 0,8 mm	Edelstahl	bis 0,5 mm
Zink	bis 0,8 mm		

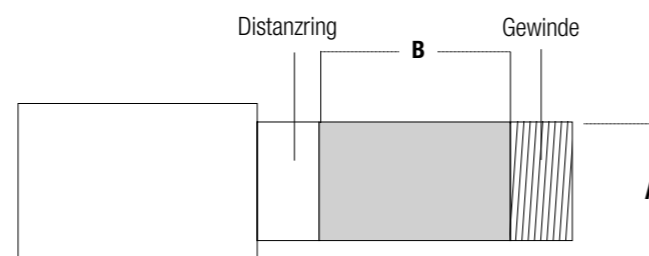

Wellenlänge/B	12 mm	16 mm	18 mm	20 mm	25 mm	32 mm
Walzenaufnahme/A						
18 mm	18/12			18/20		
20 mm				20/20	20/25*	
24 mm						24/32
26 mm						26/32*

* auch als Longschlitzwalze Duo erhältlich

Art.-Nr.:	Bezeichnung	Händler-VE/St
LSW	Langschlitzwalze ca. 0,4 kg (Bei Bestellung Maße aus Tabelle angeben!)	1 E
LSWD	Langschlitzwalze Duo ca. 0,4 kg (Bei Bestellung Maße aus Tabelle angeben!)	1 E

- Longitudinal slot rolls for ventiducts and for water outlet apertures
- Galet de ventilation pour fentes longues (grilles d'aération ou pour écoulement des eaux)
- Rulli a fessure longitudinali per aperture di aerazione e scarico acqua
- Cilindro de rendija longitudinal para las aberturas de ventilación y drenaje de agua

Präzisions-Handloch-Stanze XS

MASC-Präzisions-Handloch-Stanze XS - das starke Werkstatt- sowie Baustellenwerkzeug mit umfangreichem Zubehör. Individuelle und universelle Erweiterungsmöglichkeiten zur optimalen Ausgestaltung Ihres Anforderungsprofils und Erfüllung Ihrer Bedürfnisse.

- > optimales Handgerät für Kleinserien und Einzelanfertigungen
- > zur rationellen Herstellung von Lang- und Rundlöchern sowie Lüftungsschlitzen
- > flexibler Einsatz sowohl in der Werkstatt als auch auf der Baustelle
- > universell und individuell erweiterbares Zubehör
- > konstante Stanzeleistung durch hoch präzise Stempelführung
- > individuelle Ausrichtung der Stempel durch 360° Aufnahme
- > Grundgerät mit Handhebel und Gewicht sowie Stempelaufnahme

Art.-Nr.:	Bezeichnung	Händler-VE/St
XS	Präzisionshandlochstanze für Feinbleche -Grundgerät-	1 B
XG	Grundplatte mit Schrauben	1 B
XN	Niederhalter einfach	1 B
XNV	Niederhalter verstellbar	1 B
XA	Anschlag einfach	1 B
XAT	Anschlag Tischsystem	1 B
XAS	Abfallschublade	1 B

Grenzwerte:

Detaillierte Informationen zu Belastungsgrenzen in Abhängigkeit der Faktoren, Stempelgeometrie / Materialfestigkeit / Materialstärke, erhalten Sie unter www.masc-werkzeug.de oder telefonisch durch unsere Spezialisten.

Art.-Nr.:	Bezeichnung	Händler-VE/St
XSTR 3,3	Stempel rund 3,3 mm	1 B
XSTR 6,5	Stempel rund 6,5 mm	1 B
XSTL 3,5 x 17	Stempel Langloch	1 B
XSTL 5 x 15	Stempel Langloch	1 B
XSTL 6,5 x 30	Stempel Langloch	1 B
XMR 3,3	Matritze rund	1 B
XMR 6,5	Matritze rund	1 B
XML 3,5 x 17	Matritze Langloch	1 B
XML 5 x 15	Matritze Langloch	1 B
XML 6,5 x 30	Matritze Langloch	1 B
XSS	Schlitzstempel	1 B
XSM	Schlitzmatritze	1 B

Anwendungsbeispiele:

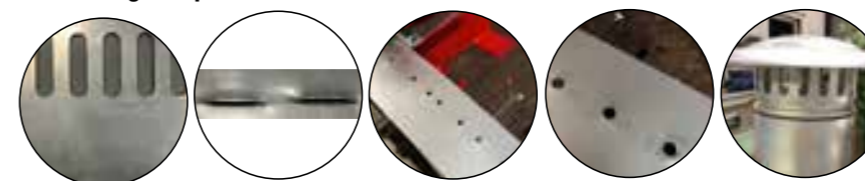

- Compression- and stretching device
- Dispositif de refoulement et d'étirage
- Dispositivo di ricalco e stiramento
- Recanteador y enderezador



Stempel & Matrizen

Solange Vorrat reicht!

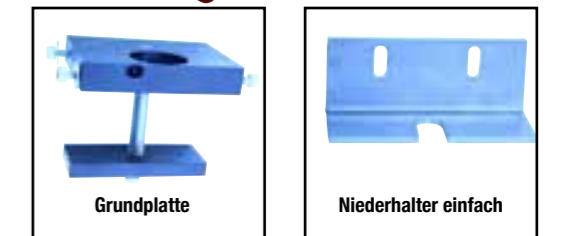

Grundplatte

Niederhalter einfach

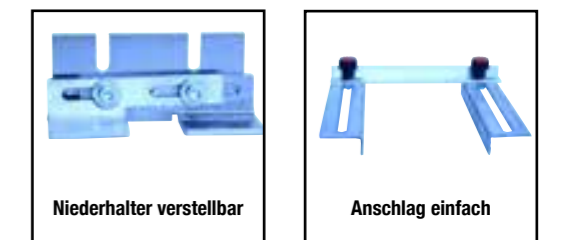

Niederhalter verstellbar

Anschlag einfach

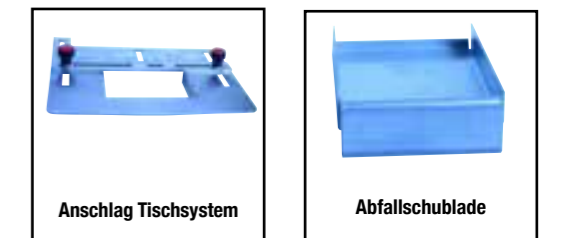

Anschlag Tischsystem

Abfallschublade

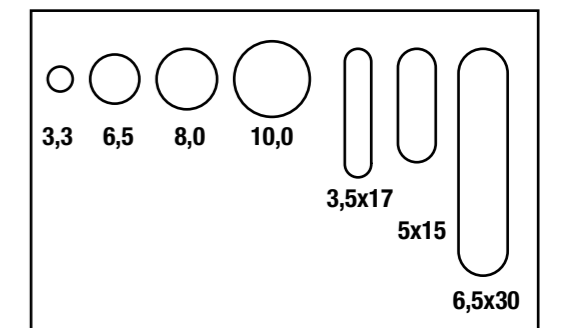

Stempel & Matrizen



Haltebügelschrauber

Haltebügelschrauber für 5,0 x 35 mm Schrauben

- > zur hocheffizienten Befestigung von Haltebügeln für Mauerabdeckungen
- > für nahezu sämtliche handelsüblichen Systeme geeignet
- > punktgenaues Verschrauben und einfaches Handling
- > Befestigungsschrauben mit ETA-Zulassung
- > für magazinierte vollgewinde Befestigungsschrauben 5,0x35 mm, zu 50 Stk.
- > Makita Akkusystem Li-Ion 18V/ 5,0 Ah

Art.-Nr.	Bezeichnung	Händler-VE/St
HBS	Haltebügelschrauber , für 35 mm Schrauben. Auf Makitabasis, 18V/ 5,0 Ah im Koffer, mit 2x Akkus und Ladegerät	1 ■ B
HBSG	Haltebügelschrauber Grundgerät , für 35 mm Schrauben. Auf Makitabasis, 18V/ 5,0 Ah im Koffer, ohne Akkus und Ladegerät!	1 ■ B
HBSA	Haltebügelschrauber Aufsatz , für 35 mm Schrauben. Haltebügelschrauber Aufsatz für 5,0x35 mm Schrauben. Zu Makita DSF250, 18V/ 5,0 Ah ohne Antriebsgerät, Akkus und Ladegerät!	1 ■ B



Balken Kerbschablone „Kerby“

Kerbschablone zur Ausführung von Aussparungen zwischen winklig zueinander verlaufender Längs- und Querbalken wie z.B. Dachbalken und Pfetten

- > Einfaches und exaktes Messen und Übertragen des Winkels am Auflagepunkt von Dachbalken zu Fuß-, Mittel- und Firstpfetten
- > Ergibt eine exakt aufeinander abgestimmte Kerbverbindung zwischen Dachbalken und Pfetten
- > Anzeichenschablone aus strapazierfähigem Aluverbundmaterial
- > dauerhaft eingearbeitete Winkelskala von 0° – 90°
- > im handlichen Taschenvormat

Weitere Infos:



Art.-Nr.	Bezeichnung	Händler-VE/St
BKS	Balken Kerbschablone „Kerby“ 165 x 115 x 2 mm	1 ■ E

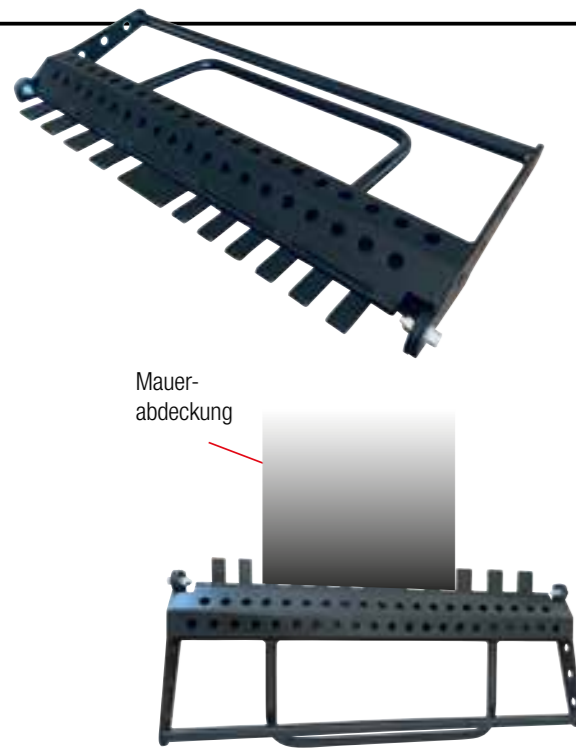

Variobieger 600 mm

- > Mauerverbindungsbieger zur Aufkantung von Schiebverbindungen
- > für sämtliche Breiten bis max. 600 mm
- > 2 in 1: Bieger und Schließer in einem Werkzeug
- > maximale Einstecktiefe von 40 mm
- > praktisch für Baustelle und Werkstatt
- > vielseitig einsetzbar für unterschiedliche Kantarbeiten

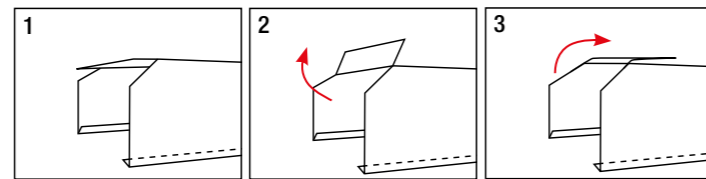

Art.-Nr.	Bezeichnung	Händler-VE/St
VB600	Variobieger 600 mm	1 ■ C



Rispenband-Spannsystem „Emma“

Flexibles System zum sicheren verspannen von Rispenbändern sämtlicher gängiger Dimensionen.

- > sicheres verspannen von Rispenbändern
- > keine Zusatzelemente welche dauerhaft verbaut werden erforderlich
- > einfache Handhabung auch auf engem Raum
- > einfaches Handling



Montageeisen „Modell Rauscher“

- > zur Montage und Demontage von Mauerabdeckungen, Verblendungen, usw.
- > bestehende Abdeckungen können schonend geöffnet werden

Art.-Nr.	Bezeichnung	Händler-VE/St
MER	Montageeisen „Modell Rauscher“ 250 x 60 x 40 mm, 0,45 kg	5 ■ E



🇩🇪 „Rauscher“ model mounting bar 🇮🇹 Ferro di montaggio „Modello Rauscher“
🇫🇷 Fer de montage « Modèle Rauscher » 🇪🇸 palanca de montaje « modelo Rauscher »

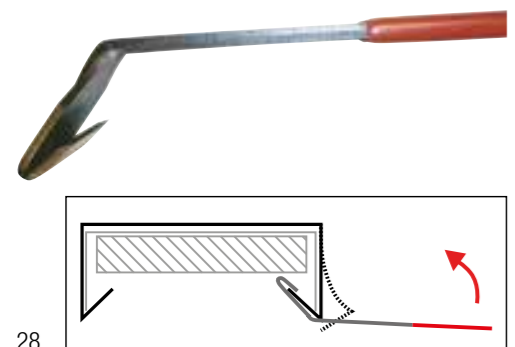

DF DACHFREUNDE®

Bestes für Traufgänger



**MASC macht Marktneuheiten.
MASC macht DACHFREUNDE!**

Unter dem Label Dachfreunde werden wir in Zukunft unsere Marktneuheiten bündeln. Damit wollen wir betonen, was für viele unserer Kunden bereits gelebte Realität ist: den Teamspirit auf dem Dach. Denn egal ob Klempner, Spengler, Flaschner, Dachdecker oder Zimmerer – auf alle kommt es an, wenn es ums Dach geht! Erst wenn die Gewerke Hand in Hand arbeiten, läuft's wie geschmiert.

Deshalb wollen wir euch in Zukunft unter dem Label DACHFREUNDE Prämiumprodukte präsentieren, die Euch die Arbeit auf dem Dach leichter und schöner machen. Entwickelt von und mit euch – gewohnt innovativ, wie immer in bester Qualität.

Seid gespannt auf viele Neuheiten und allerlei Praktisches für Traufgänger!





Profitasche – die Werkzeugtasche für Spezialisten

Profitasche von MASC. Speziell auf die Anforderungen der professionellen und schonenden Metallverarbeitung abgestimmt. ob als komfortables Komplettsset oder als unbestückte Rolltasche zur individuellen Bestückung. Die Profitasche – immer die richtige Wahl!

Von der PREFA-Anwendungstechnik mitentwickelt und empfohlen.

Set bestehend aus:

- > Schonhammer mit Hickorystiel 30 mm (101202)
- > Rundlochscheren 250 mm, rechts (267701)
- > Rundlochscheren 250 mm, links (267702)
- > MASC Ideal Blechscheren mit Skala, rechts (BSR)
- > MASC Ideal Blechscheren mit Skala, links (BSL)
- > Durchlaufschere rechts, PVC isoliert 350 mm (269011)
- > Falzzange 45°, PVC isoliert, durchgesteckt, 20 mm (283001R)
- > Falzzange 45°, PVC isoliert, durchgesteckt, 60 mm (282102R)
- > Falzzange 90° PVC isoliert, durchgesteckt, 60 mm (282201)
- > Quetschfalzzange PVC isoliert, durchgesteckt, 80 mm (282801R)
- > Rundzange PVC, durchgesteckt, ohne Zahnung, 260 mm (281012)
- > Langlochzange (LLZ)
- > Falzmeißel Kunststoff (FMK)
- > Blechknabber (BK1/II)
- > Falzstück PE, weiß, Prisma 25 u. 35 mm (278801)
- > Schlosserhammer mit Fieberglasstiel 2 K, 300 gr (100306)
- > Kreuzschweifhammer 375 g (KSH)
- > Karabiener
- > Rolltasche (RTP)

INDIVIDUALISIERBAR!



Werkzeug behandelt und abgeschliffen



Art.-Nr.:	Bezeichnung	Händler-VE/St
PPT	Profitasche incl. Werkzeug die Werkzeugtasche für Spezialisten	1 ■ G
RTP	Profitasche exkl. Werkzeug Tasche ohne Werkzeug	1 ■ G

Klempnertasche Pro

Set bestehend aus:

- bestehend aus:
- > Blechknabber
 - > Falzzange durchgesteckt gerade, 60 mm
 - > Falzzange durchgesteckt 45°, 60 mm
 - > Idealschere mit Skala, rechts
 - > Idealschere mit Skala, links
 - > Scharengripzange tauchisoliert mit Kunststoffbacke
 - > Klempnerschmiege
 - > Kreuzschweifhammer Kunststoff
 - > Kombihammer Stahl/ Kunststoff
 - > Montageeisen
 - > Durchlaufschere
 - > Kantenanreifer
 - > Schnittschutzhandschuhe Gr. 10 - nicht abgebildet
 - > Single Rollformer Pro-Touch, 100 mm



Art.-Nr.:	Bezeichnung	Händler-VE/St
KTP	Klempnertasche Pro incl. Werkzeug die Werkzeugtasche für Spezialisten	1 ■ G

Klempner-Starter-Kit „Welcome to the roof“

Set bestehend aus:

- > Blechknabber
- > DF Falzzange durchgesteckt gerade, 60 mm - mit Skala
- > DF Falzzange durchgesteckt 45°, 60 mm - mit Skala
- > DF Idealschere mit Skala, rechts - mit Skala
- > DF Idealschere mit Skala, links - mit Skala
- > DF Smart Ideal Blechscheren rechts 200 mm, mit Skala
- > DF Smart Ideal Blechscheren links 200 mm, mit Skala
- > DF Smart Durchlaufschere 245 mm, mit Skala
- > DF Kreuzschweifhammer 375 gr.
- > Kombihammer Stahl/Kunststoff
- > DF Falzhammer V-Form
- > DF Spezial-Bleistift mit Skala
- > Schnittschutzhandschuhe Gr. 10 - nicht abgebildet
- > DF Cap - nicht abgebildet
- > DF Beani - nicht abgebildet
- > DF Falzbrett Mini



Art.-Nr.:	Bezeichnung	Händler-VE/St
KSK	Klempner-Starter-Kit „Welcome to the roof“ die Werkzeugtasche für Spezialisten	1 ■ E

Klempnerwerkzeugkoffer

Optimale Grundausstattung für schonende Blechbearbeitung

- > Im robusten Koffer von PREFA ist das richtige Werkzeug sofort griffbereit.
- > In Kooperation der Firmen MASC und Prefa haben wir diesen Spenglerkoffer zusammengestellt.
- > Hier können Sie ein speziell auf die Bedürfnisse der schonenden Aluminiumbearbeitung abgestimmtes Werkzeugprogramm erwarten, welches eine solide Basis sowohl für Einsteiger wie Profis bildet.



Enthält:

- > Schonhammer (M101203)
- > Langlochzange (LLZ)
- > Falzmeißel Kunststoff (FMK)
- > Blechknabber (BK1)
- > MASC-Faltzange (MFZ)
- > Falzzange 45°, PVC Griff Nirolook 60 mm (M282151KU)
- > Falzzange, PVC Griff Nirolook 60 mm gerade (M282051KU)
- > Kreuzschweifhammer Kunststoff 375 g (KSHK)
- > Falzzange 45° PVC isoliert, eingelegt, 20 mm (M283001)

Art.-Nr.:	Bezeichnung	Händler-VE/St
PKKH	Prefa Klempnerkoffer mit Werkzeugen 520 x 410 x 110 mm, 7 Kg	1 ■ A

- Plumber's tool case
- Valigetta per attrezzi da idraulico
- allette à outils de plombier
- maletín para fontanero





Haftenschrauber „Harpune“

Haftenschrauber für 4.1x25 mm / 4.1x30 mm Schrauben

- > effiziente Haftbefestigung im Dach- und Fassadenbereich
- > erzeugt Haftbefestigung mit höheren Auszugswerten wie genagelte Haftn
- > für nahezu sämtliche handelsüblichen Haftensysteme geeignet
- > Punktgenaues Verschrauben
- > einfaches Handling
- > Haftenschrauben mit ETA-Zulassung
- > für magazinierte vollgewinde Haftenschrauben 4,1x25 mm / 4.1x30 mm, zu 50 Stk.
- > Makita Akkusystem Li-Ion 18V/ 5,0 Ah

Art.-Nr.:	Bezeichnung	Händler-VE/St
HH25	Haftenharpune, für 25 mm Schrauben im Koffer, mit Akku und Ladegerät	1 B
HH30	Haftenharpune, für 30 mm Schrauben im Koffer, mit Akku und Ladegerät	1 B
HHG25	Haftenharpune Grundgerät, für 25 mm Schrauben im Koffer, ohne Akku und Ladegerät	1 B
HHG30	Haftenharpune Grundgerät, für 30 mm Schrauben im Koffer, ohne Akku und Ladegerät	1 B
HSS25 / HSS30	Haften-Spanplattenschrauben, 25 mm oder 30 mm 50 Stk. im Magazinlangband, 1000 Stk./ Karton	1 D
HSS25V / HSS30V	Haften-Spanplattenschrauben, hell verzinkt, 25 mm oder 30 mm 50 Stk. im Magazinlangband, 1000 Stk./ Karton	1 D
NHH25	Nase zu Haftenharpune für 25 mm Schrauben	1 B
NHH30	Nase zu Haftenharpune für 30 mm Schrauben	1 B



Falzbrett „MAXi“

- > 350 mm lange Falzkante
- > extra breite Auflage zur Kippsicherung
- > ergonomischer Softgriff
- > besonders schlagzäher Kunststoff



Art.-Nr.:	Bezeichnung	Händler-VE/St
FBM	Falzbrett „MAXi“ extra langes Falzbrett, 350 x 150 mm, Kantenhöhe 25/35 mm	E

- „MAXi“ seaming tool
- Pannello con scanalature „MAXi“
- Panneau de feuillure « MAXI »
- Tablero de plisado «MAXi»

Ziegelreiter

- > zum Anreißen der Ziegelform am Brustblech



Art.-Nr.:	Bezeichnung	Händler-VE/St
ZRT	Ziegelreiter 0,15 kg	1 E

- Tile rider
- Tracciatore per tegole
- Lame de traçage pour tuiles
- Ondulador de ladrillos

Winkelfalزشلیهبر „Speedy“

- > kleiner Winkelfalزشلیهبر für sämtliche handelsüblichen Akku-Schrauber
- > angetriebene Schließrollen für max. Arbeitsgeschwindigkeit bei minimaler körperlicher Belastung
- > bis zu 80 % Zeitersparnis im Vergleich zu „Zangenschließern“
- > super schlanker und flexibler Winkelfalزشلیهبر
- > extrem schonendes Schließen des Winkelfalzes ohne Abdrücke und Ansätze in der Blechoberfläche
- > schließt schonend den Winkelfalz bei vorgefertigten Profilscharen für gerade Bahnen
- > verschleißarme Stahl-Falzrollen
- > Schnellverschluss für noch komfortableres Arbeiten
- > zusätzlich erhältlicher Verlängerungsstab „Ergo-eX“ für haltungsschonendes Arbeiten



Art.-Nr.:	Bezeichnung	Händler-VE/St
WFS	Winkelfalزشلیهبر „Speedy“ 170 x 90 x 95 mm, 0,95 kg	1 D
WFSVM	Verlängerungsmodul „ErgoEx“ zu Winkelfalزشلیهبر	1 D



- „Speedy“ angled-seam closer
- Dispositivo di chiusura angolare „Speedy“
- Fermeture de feuillure d'angle « Speedy »
- Cerrador de costuras angulares „Speedy“



Mauerabdeckungsschließer „Mad MAX“

Mauerabdeckungsschließer zur Anwendung mit handelsüblichen Akku- und Elektrobohrschrauber

- > handlicher Mauerabdeckungsschließer für sämtliche handelsüblichen Akku- und Elektrobohrschrauber
- > angetriebene Schließrollen für maximale Arbeitsgeschwindigkeit bei minimaler körperlicher Belastung
- > bis zu 80 % Zeitersparnis im Vergleich zu „Zangenschließern“
- > schonendes Schließen von Attika und Mauerabdeckung ohne Abdrücke und Ansätze in der Blechoberfläche
- > für Schenkelhöhen von 5–17 cm
- > auch für größere Radien und Kurven geeignet



Bohrschrauber nicht inklusive!

Art.-Nr.:	Bezeichnung	Händler-VE/St
MAS	Mauerabdeckungsschl. „Mad MAX“ 250 x 170 x 50 mm, 0,95 kg	1 D

Zudrückzange

- > speziell abgekröpfte Zudrückzange für Abkantungen, und das Zufalzen an schlecht zugänglichen Stellen (z.B. Mauerabdeckungen)
- > große Kraftübertragung beim Einfalzen von mehrfacher Materialstärke (z. B. umgelegten Falz an Traufabschluss)
- > Arbeitsbreite 100 mm
- > Gummigriffe für gutes Handling auch bei Nässe.

Art.-Nr.:	Bezeichnung	Händler-VE/St
ZD	Zudrückzange 250x80x50 mm, 800 g	1 E

- forceps to depress close
- Pinza di serraggio
- Pince à fermer (en appuyant)
- Pinza de crierre

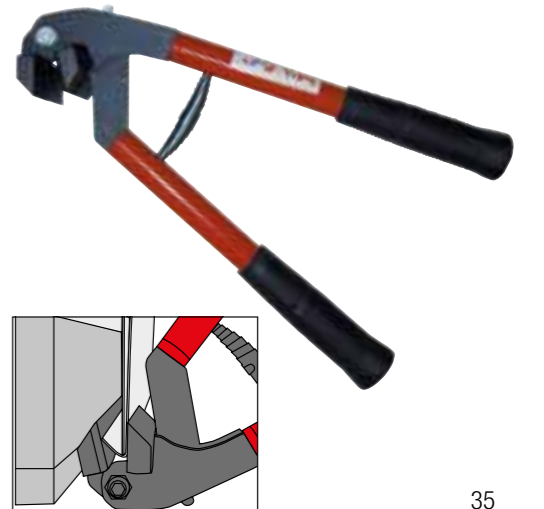



Falzfalzheimer Duo für Winkel- und Stehfalz

- > schließen von Winkel- und Stehfalz in einem Arbeitsgang
- > kompakte Bauform mit Aufnahme für Akkuboehrschrauber
- > hochwertiges wie robustes Design
- > Einstelloptionen für unterschiedliche Materialstärken bzw. des Anpressdrucks
- > keine Markierungen / Abdrücke auf Falzen und Scharen
- > im stoßfesten Kunststoffkoffer



Art.-Nr.:	Bezeichnung	Händler-VE/St
FSD	Falzfalzheimer Duo für Winkel- und Stehfalz	1 C
345 x 150 x 155 mm, 5,35 kg		



Falz Lok Pro-Line

> **Basiszugwerkzeug für unterschiedliche Zusatzanwendungen (s. nächste Seite)**

- > Antriebssystem für Winkelfalzheimer Flex und Falzöffner Pro Line
- > zum einfachen aufsetzen auf Profilscharen
- > passend für handelsübliche Akkuschauber
- > schonende Bearbeitung der Profilscharen ohne Abdrücke
- > Basiszugwerkzeug für unterschiedliche Zusatzanwendungen



Art.-Nr.:	Bezeichnung	Händler-VE/St
FL	Falz Lok Pro-Line	1 C
180 x 180 x 115 mm, 1,88 kg		



Beispiel: Falz Lok Pro-Line und Winkelfalzheimer Flex Pro Line



Beispiel: Falz Lok Pro-Line und Falzöffner Duo

Das gibt's nur bei Dachfreunde!

Winkelfalzheimer Flex Pro-Line

kompatibel mit Falz Lok (nicht im Lieferumfang enthalten)
 > **auch einzeln anwendbar**
 > **ohne Falz Lok als Handgerät nutzbar**

- > super schlanker und flexibler Winkelfalzheimer
- > bis zu 80 % zeitersparnis im Vergleich zu „Zangenschließern“
- > extrem schonendes schließen des Winkelfalzes ohne Abdrücke und Ansätze in der Blechoberfläche
- > schließt schonend den Winkelfalz bei vorgefertigten Profilscharen für gerade Bahnen
- > mit gelagerten Rollen für minimalen Kraftaufwand beim Schließen
- > verschleißarme Alu-Falzrollen
- > verstellbare Falzrollen um auf unterschiedliche Materialstärken optimal reagieren zu können
- > für Rundgauben, Tonnendächer und gerade Profilscharen
- > kleinster Radius ca. 300 mm

Art.-Nr.:	Bezeichnung	Händler-VE/St
WFSF	Winkelfalzheimer Flex Pro-Line	1 C
215 x 125 x 150 mm, 1,55 kg		

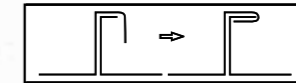

Doppelfalzheimer Pro-Line

kompatibel mit Falz Lok (nicht im Lieferumfang enthalten)
 > **auch einzeln anwendbar**

- > super schlanker und flexibler Stehfalzheimer
- > bis zu 80 % zeitersparnis im Vergleich zu „Zangenschließern“
- > extrem schonendes schließen des Stehfalzes ohne Abdrücke und Ansätze in der Blechoberfläche
- > schließt schonend den Stehfalz bei vorgefertigten Profilscharen für gerade Bahnen
- > mit gelagerten Rollen für minimalen Kraftaufwand beim Schließen
- > verschleißarme Stahl-Falzrollen
- > bedingt für Rundgauben, Tonnendächer und gerade Profilscharen geeignet

Art.-Nr.:	Bezeichnung	Händler-VE/St
DFS	Doppelfalzheimer Pro-Line	1 C
215 x 125 x 150 mm, 1,55 kg		

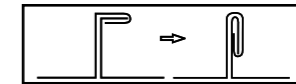

Falzöffner Duo Pro-Line

kompatibel mit Falz Lok (nicht im Lieferumfang enthalten)
 > **auch einzeln anwendbar**

- > schonendes öffnen von Winkel- und Stehfalz
- > ermöglicht den Austausch beschädigter Profilscharen
- > stabile Rollenführung für einfaches Arbeiten
- > komfortables Handgerät als Basis
- > Erweiterung durch Antriebssystem für Akkuschauber verfügbar

Art.-Nr.:	Bezeichnung	Händler-VE/St
FOED	Falzöffner Duo Pro-Line	1 C
160 x 80 x 150 mm, 0,9 kg		

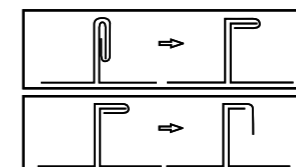



SF180

SRF100



SRF200

DRF200

Rollformer Pro-Touch Line

- > kompaktes Design
- > komfortables Arbeiten durch innovatives Handling dank PRO-Touch Technologie
- > Biegearbeiten bis 100° bzw 180° (SF180)
- > ermöglicht Biegearbeiten an profilierten Blechen durch entsprechenden Achsabstand
- > Einstecktiefe von 5 mm – 100 mm bzw. 200 mm

SF180

- > 30 mm Einstecktiefe
- > Materialstärke einstellbar
- > Pro-Touch Griff

DRF200

- > 200 mm Einstecktiefe
- > 2 Führungsrollen + Pro-Touch Griff

SRF100

- > 100 mm Einstecktiefe
- > 1 Führungsrolle + Pro-Touch Griff

DRF350

- > 350 mm Einstecktiefe
- > 2 Biegerollen (überall ersetzen)
- > Pro Touch Technologie

SRF200

- > 200 mm Einstecktiefe
- > 1 Führungsrollen + Pro-Touch Griff

Multi Bend Clip Pro Line

- > Clipseystem für DRF200 + DRF350
- > Modifiziert den Rollformer zu einem Multi-Schließer
- > ermöglicht schonendes schließen des Winkelfalzes
- > zusätzlich zum schließen von Mauerabdeckung, Abdeckstreifen, Ortgangabdeckung/-verkleidung, Fensterbank, Stirnbrettverkleidung uvm.
- > inklusive Spezialrollensatz für vielseitigere Einsatzmöglichkeiten (Mauerabdeckung uvm.), insbesondere auch bei stärkerem/ zäheren Material
- > sämtliche Rollen gelagert für reduzierten Kraftaufwand
- > verschleißarme Stahl-Falzrollen
- > Falzrollen verstellbar zur leichteren Bearbeitung verschiedener Materialstärken



Multi Bend Clip Pro Line und Duo Rollformer Pro-Touch



MBC

Art.-Nr.:	Bezeichnung	Händler-VE/St
RFS	Rollformer Set Pro-Line bestehend aus SF180, SRF100 + DRF200	1 F
SF180	Scheiben Rollformer Pro-Touch, 180° Bieger, 30mm Einstecktiefe 145x70x100 mm, 0,7 kg	1 F
SRF100	Single Rollformer Pro-Touch, 100 mm Einstecktiefe 165x70x90 mm, 1,05 kg	1 F
SRF200	Single Rollformer Pro-Touch, 200 mm Einstecktiefe 280x130x90 mm, 1,05 kg	1 F
DRF200	Duo Rollformer Pro-Touch, 200 mm Einstecktiefe 310x220x155 mm, 2,7 kg	1 F
DRF350	Duo Rollformer Pro-Touch, 350 mm Einstecktiefe 450x220x155 mm, 3,2 kg	1 F
MBC	Multi Bend Clip Pro Line 340x165x105 mm, 1,26 kg	1 C



Mauerabdeckung Einbug 135°



Winkelfalz unabhängig von dessen Höhe



Stirnbrettverkleidung durch Rollenwechsel in 2 Arbeitsschritten (bei breiteren Einkantungen)

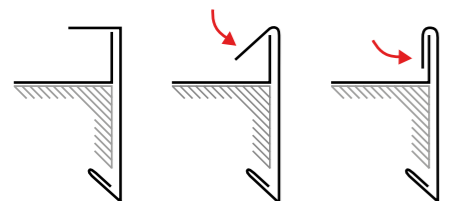

Falzformer Duo, für Unter- und Überdecker

Werkzeugpaar zur Herstellung von Unterdeckung (schwarzes Werkzeug) und Überdeckung (schwarz/rotes Werkzeug).

- > macht 2. bzw. 3 Kanten in einem Arbeitsgang
- > optimales Werkzeug zur Herstellung von Pass-Scharen etc. auf der Baustelle
- > spart einen bzw. zwei Arbeitsgänge
- > vereinfacht die Erzeugung von Unter- bzw. Überdeckung enorm
- > Lieferung im stoßfesten Koffer inkl. Pflegeset



Art.-Nr.:	Bezeichnung	Händler-VE/St
FFD	Falzformer Duo, für Unter- und Überdecker schwarzes Werkzeug: 430 x 360 x 140 mm, 4,55 kg schwarz/rotes Werkzeug: 470 x 370 x 130 mm, 5,3 kg	1 C



Kantenanreifer 5 mm

- > zum Anbiegen kleinster Tropfkanten oder Anbüge bei Wandanschlußblechen
- > Anbiegen der Dachrinne zum Anklopfen von Falzböden
- > Anreifen von Fallrohren oder Fallrohrbogen, erleichtert das Zusammenstecken enorm
- > zum leichten Entgraten von Sägekanten bei Rohren oder Dachrinne

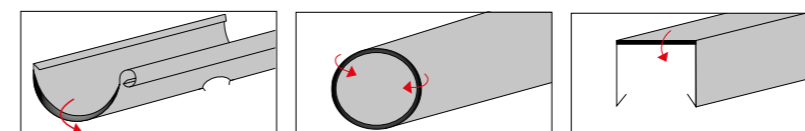

Rinne anreifen/Rinnenloch bördeln Rohr leicht einziehen Mauerabdeckung leicht anreifen

Art.-Nr.:	Bezeichnung	Händler-VE/St
KA1	Kantenanreifer 5 mm	5 E



- 5 mm edge preparer
- Piegatrice per bordi 5 mm
- Outil à plier les bords, 5 mm
- Redondeadora de cantos 5 mm





Bleischneider Pro-Line

- > innovativer Bleischneider für sämtliche handelsüblichen Bohrschrauber
- > ermöglicht exaktes und gratfreies Längs- und Querteilen von Blechen
- > maximale Flexibilität egal ob auf Baustelle oder Werkstatt
- > komfortables Arbeiten dank geringem Gewicht
- > visualisierung des Schnittbildes durch integrierten Laser
- > inkl. Vorrichtung zum arretieren in separat erhältliche Führungsschiene (nicht im Lieferumfang enthalten) für noch präziseres trennen
- > Lieferung erfolgt im stoßfesten Kunststoffkoffer

Maximal zu verarbeitende Materialstärken:
 Kupfer, Zink und Aluminium: 0,8 mm
 Stahl: 0,7 mm
 Edelstahl: 0,5 mm



Art.-Nr.:	Bezeichnung	Händler-VE/St
BSP	Bleischneider Pro-Line 260x240x125 mm, 2,1 kg	1 D

- Pro-Line sheet metal cutter
- Taglierina per lamiera Pro-Line
- Cisaille à tôle Pro-Line
- Cortadora de chapa Pro-Line

Anwendungsbeispiel: Bohrschrauber nicht im Lieferumfang enthalten

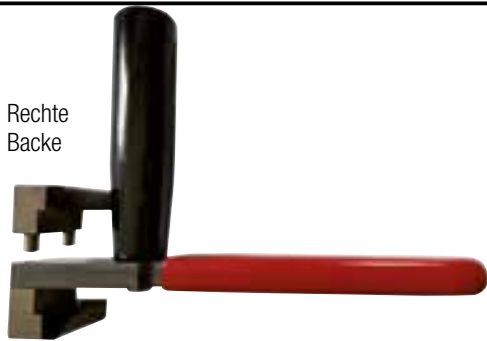

Rechte Backe

Linke Backe

Winkelfalzaufbieger-Set

- bestehend aus:
- > Handhebel mit Griff mit angebauter Backe rechts
 - > Backe links im Set enthalten
 - > schonendes Öffnen des Winkelfalzes zum Tausch einzelner beschädigter Scharen.

Art.-Nr.:	Bezeichnung	Händler-VE/St
WFAS	Winkelfalzaufbieger-Set	1 E

- Folded-seam opener set
- Set separatore scanalature angolari
- Jeu de cintrage de feuillure d'angle
- juego de alicates levantapligues angulares

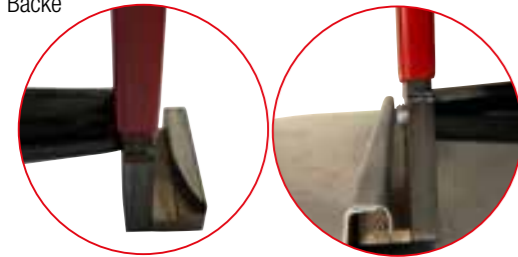

Falzaufbiegezange

- > mit extra breitem Kopf von 80 mm
- > einfaches und schonendes Aufstellen von Doppel- und Winkelfalz
- > Flachdrücken von Falzen, sauberes öffnen ohne Beschädigung
- > ideal für Reparatur- und Nacharbeiten

Art.-Nr.:	Bezeichnung	Händler-VE/St
FAZ	Falzaufbiegezange 250x80x50 mm, 800 g	5 E

- Folded-seam open pliers
- Pinza separatrice
- Pince à ouvrir les plis
- tenaza abierta de plegado

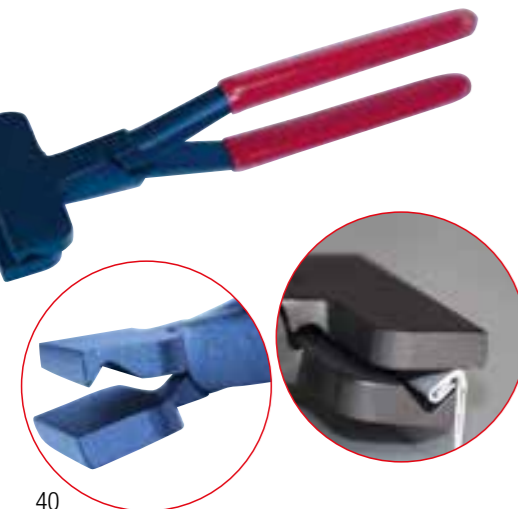

Blechgripzange tauchisoliert

- > zur schonenden und schnellen Fixierung von hochwertigen Blechen

Art.-Nr.:	Bezeichnung	Händler-VE/St
BGZI	Blechgripzange tauchisoliert Maulbreite 80 mm, 210 x 80 x 60 mm, 0,5 kg	5 E

- Sheet metal vice grip (dip insulated)
- Pinza de presión para chapa con aislamiento por inmersión
- Pince-étau isolé pour tôle
- Pinza de presión para chapa con aislamiento por inmersión



Eckgripzange gekröpft

- > erleichtert die Bearbeitung von Blechen mit Umschlag in Eckbereichen beim Schweißen, Löten, Nieten, usw.

Art.-Nr.:	Bezeichnung	Händler-VE/St
EGZG	Eckgripzange gekröpft 245 x 80 x 70 mm, 0,8 kg	5 E

- Soldering box – Aluminium V₂A
- Cassetta per saldatore Alno V₂A
- Boîte à souder en aluminium V₂A
- Caja para soldador – aluminio V₂A

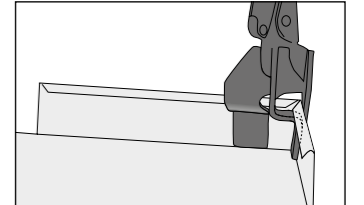

Scharen-Gripzange mit und ohne Kunststoffbacken

1 Scharen-Gripzange Standard

- > verchromte Ausführung mit Grip-Schnellverstellung
- > problemloses Spannen von profilierten Blechscharen und glatten Blechen
- > die MASC-Scharen-Gripzange, ein Werkzeug für mehrere Einsatzbereiche
- > breite, parallel verlaufende Auflage, dadurch höhere Spannkraft ohne Beschädigung
- > anpassungsfähig bei verschiedenen Blechstärken
- > zum Fixieren von Profilscharen im Fassaden- und Dachbereich

2 Tauchisolierte Scharen-Gripzange mit Kunststoffbacken

- > tauchisoliert und mit spezieller Kunststoffbacke
- > für V₂A Bleche; beschichtete und sonstige Bleche

Art.-Nr.:	Bezeichnung	Händler-VE/St
SGZS	Scharen-Gripzange Standard Maulbreite 80 mm, 210x80x60 mm, 0,55kg	5 E
SGZSK	Scharen-Gripzange Standard mit Kunststoffbacken + tauchisoliert Maulbreite 80 mm, 210x80x60 mm, 0,55kg	5 E

- Vise-grip wrench
- Pinza grip - per profilati
- Pince-étau pour panneaux avec et sans mâchoires en PVC
- Pinzas para hojas



Standard mit Metallbacken



Standard mit Kunststoffbacken und tauchisoliert

Neu: mit optimierter Kunststoffbacke



Querdehnung



Fassadegripzange

- > vernickelte Ausführung mit Grip-Schnellverstellung
- > problemloses Spannen von profilierten Blechscharen
- > zur Fixierung von Blechscharen unter Einbezug der Querdehnung
- > anpassungsfähig bei verschiedenen Blechstärken
- > zum Fixieren von Profilscharen speziell im Fassadenbereich

Art.-Nr.:	Bezeichnung	Händler-VE/St
FGZ	Fassadegripzange 200 x 60 x 38 mm, 0,45 kg	1 E
FGZK	Fassadegripzange tauchisoliert 200 x 60 x 38 mm, 0,45 kg	1 E



Façade channel locks
 Pince-étau pour façade

Pinza autobloccante per facciate
 Tenazas de fijación para exteriores



Neu: tauchisoliert

Traufschere

- > Baustellengerät für halbrunden Ausschnitt im Traufbereich
- > auch als Tischgerät im Werkstattbereich einsetzbar
- > kein vorheriges Aufbiegen der Profilscharen oder Kassetten notwendig
- > schneidet Unter- oder Überdeckung mit einem Schnitt

Im Lieferumfang enthalten: Anzeichenschablone und Metallkoffer

Art.-Nr.:	Bezeichnung	Händler-VE/St
TS1	Traufschere im Koffer 225 x 225 x 56 mm, 12,85 kg	1 A

Art.-Nr.:	Bezeichnung	Händler-VE/Pair
EMT	Ersatzmesser-Paar zu Traufschere	1 A

Eaves cutter
 Outil emporte-pièce pour couvreurs

Tagliasoccolina
 Cortador de aleros

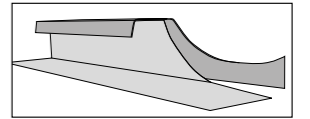

Grenzwerte
 Aluminium bis 0,8 mm Zink bis 0,7 mm
 Kupfer bis 0,8 mm Stahl (uginox) bis 0,5 mm



Clip Master Zange

- > Clip Zange passend zu Fixier-Clip mit 25 mm Spanntiefe
- Fixieren, Festhalten und Justieren von Blechelementen
- schnelles fixieren durch Federspannmechanismus am Kopf
- 3. Hand bei z.B. Falz-, Löt- und Schweißarbeiten

Art.-Nr.:	Bezeichnung	Händler-VE/St
CMZ	Clip Master Zange einzeln 190 x 40 x 15 mm, 0,15 kg	5 F
CMS25	Clip Master Set 25: 1 x CMZ mit aufgelegtem Magnet und 2 x FC25 im Koffer 230 x 275 x 83 mm, 0,7 kg	5 F

Segment-Traubieger

- > 2 in 1 = Traubieger und Traufschließer in einem Werkzeug
- > ermöglicht das Kanten der Schare im Traufbereich in einem Arbeitsschritt
- > fachgerechtes Umkanten ohne zuzudrücken, so wird eine Kapillarwirkung unterbrochen
- > keine „scharfe Kante“
- > durch Anschlag ist die Umschlagtiefe verstellbar -> wahlweise 25 oder 30 mm
- > zusätzl. abgekröpfter Rohrbügel für Arbeiten bei hochgehängten Rinnen und steilen Dächern

Art.-Nr.:	Bezeichnung	Händler-VE/St
STB	Segment-Traubieger 415 mm	1 C
STBRB	Rohrbügel zu Segment-Traubieger	1 C
STBVS10	Verlängerungssegment 100 mm zu STB Verlängerungssegment 2-teilig 100 mm	1 C
STBVS15	Verlängerungssegment 150 mm zu STB Verlängerungssegment 2-teilig 150 mm	1 C
STB-Set	Set bestehend aus: Segment-Traubieger 415 mm (STB) Rohrbügel zu Segment-Traubieger (STBRB) Verlängerungssegment 100 mm (STBVS10) Verlängerungssegment 150 mm (STBVS15)	1 C

Eaves segment bender
 Plieuse à segment

Tenditore segmento grondaia
 dobladora de segmento de alero

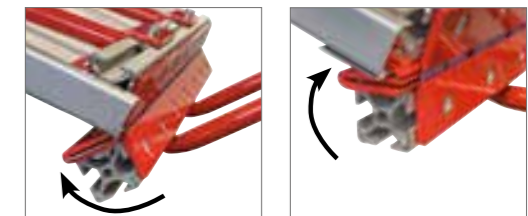

Schritt 1: Auf ca 170 Grad abkanten

Schritt 2: Schießen



Schweißgripzange und Schweißgripzange Duo

1 Schweißgripzange

- > zum Anzeichnen und Schweißen des Ausschnitts für Doppel- und Winkelfalz an der Traufe (halbrund oder 45°)
- > durch gezieltes Fixieren kein Verrutschen der Scharen möglich
- > Gleichmäßigkeit des Traufabschlusses (Wiederholungshäufigkeit)

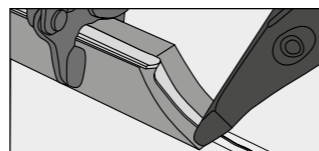

2 Schweißgripzange Duo

- > bei halbrundem Traufabschluss und noch geöffnetem Stehfalz kann die Runde Umschweifung bereits in der Werkstatt gefertigt werden.
- > beidseitig verwendbar.
- > bestehend aus Zange und Amboss



Art.-Nr.:	Bezeichnung	Händler-VE/St
SCHGZ	Schweißgripzange 190 x 130 mm, 0,65 kg	1 E
SCHGZD	Schweißgripzange Duo 190 x 80 x 20 mm, 1,8 kg	1 D

Grip-forceps to ramble
 Pince à marquer

Pinza a morsetto per saldatura
 Pinza de marcad



Blechknabber BK1/II

- > zum Einschneiden des Profiles vor dem Einziehen der Quetschfalte beim Bündnerfalz
- > keine Notwendigkeit v. Handlochstanzen / Anbohrer, kein zusätzliches Einschneiden erforderlich
- > Einschnitt verhindert das Einreißen des Bleches und ist durch Nachschneiden flexibel regelbar
- > für Stahlblech bis maximal 0,7 mm, ergonomische Griffe – dadurch ermüdungsfreies Arbeiten
- > der kürzere Kopf ermöglicht näheres Anfahren bei Ecken

Art.-Nr.:	Bezeichnung	Händler-VE/St
BK1/II	Blechknabber II 230 x 18 x 115 mm, 0,29 kg	1 E

Metal-nibble tool
 Cisaille à grignoter la tôle BK1

Roditrice per lamiera BK1
 Mordaza de chapa BK1

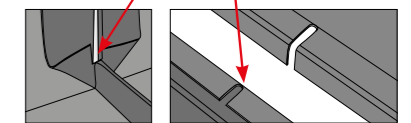
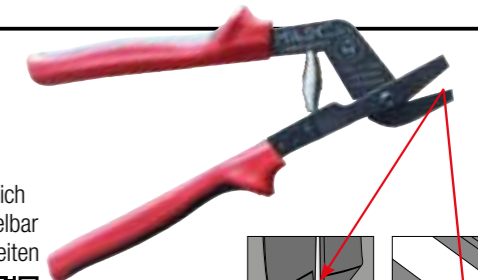

Grenzwerte
 Aluminium bis 0,8 mm Zink bis 0,7 mm
 Kupfer bis 0,8 mm Stahl (uginox) bis 0,7 mm

Fixhaften-Set

- > sichere Befestigung von Scharen an Wand und Dach
- > verhindert das Abrutschen von Blechen während und nach der Montage
- > rationelle Erstellung von Ausklinkungen zur Fixierung an Scharen durch Ausklinkzange
- > Ausklinkzange mit verstellbarem Tiefenanschlag zu Kompensierung von Tolleranzen

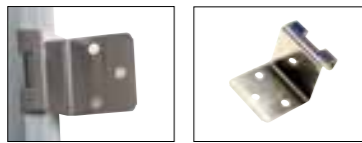

Art.-Nr.:	Bezeichnung	Händler-VE/St
FH-Set	Fixpunkthaften-Set bestehend aus: 100 Stück Haften, Ausklinkzange	1 E



Falzbandboy

zum Aufbringen von **Falzdichtbänder**

- > bequemes und gleichmäßiges Aufbringen von Falzdichtbändern auf vorprofilierten Scharen
- > kein Verlaufen der Dichtbänder



vorwärts schieben

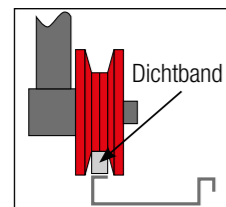

Falzdichtband (S.79) im Lieferumfang nicht enthalten

Art.-Nr.:	Bezeichnung	Händler-VE/St
FBB	Falzbandboy zum Aufbringen von Falzdichtbändern 320 x 75 x 270 mm, 1,05 kg	1 D



- "Falzbandboy" Seam strip boy
- Svolgitore di nastro
- Accessoire pour appliquer les rubans d'étanchéité « Falzbandboy »
- "Falzbandboy" cinta para pliegue

Falzbandboy zum Aufbringen der MASC-Falzeinlage

- > Zum bequemen und zeitsparenden Aufbringen der MASC-Falzeinlage auf die Unterdeckung der vorprofilierten Schare.

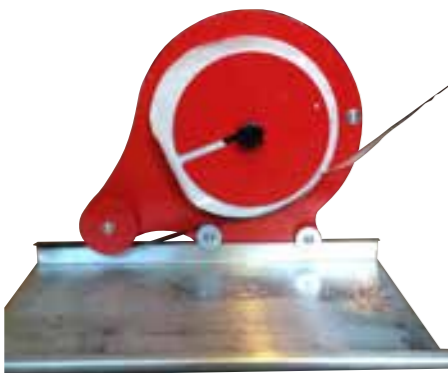

rückwärts ziehen

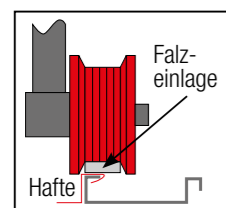

Falzeinlage (S. 79) im Lieferumfang nicht enthalten

Art.-Nr.:	Bezeichnung	Händler-VE/St
FBBF	Falzbandboy zum Aufbringen der MASC-Falzeinlage 35 x 29 x 5 cm	1 E



- "Falzbandboy" Seam strip boy
- Svolgitore di nastro
- Accessoire pour appliquer les rubans d'étanchéité « Falzbandboy »
- "Falzbandboy" cinta para pliegue

Ideal-Blechscherer mit Skala

- > bewährte Stubai Qualitätsschere
- > eingezähte Skala auf der Schneide oben und unten
- > Skalierung in Millimeter
- > hohe Beständigkeit der Skalierung durch Spezialbeschichtung mit Harz und Gleitzusatz

Art.-Nr.:	Bezeichnung	Händler-VE/St
BSL	Ideal-Blechscherer links, 285 mm, 0,6 kg	5 F
BSR	Ideal-Blechscherer rechts, 285 mm, 0,6 kg	5 F

- Ideal snips with graduation
- Cisailles à tôles Ideal avec graduations

- Cesioia per lamiere "Milimetrica" con scala
- "Ideal" cizalla con escala



Smart Ideal Scheren

SDSS

- > handliche Durchlaufschere für lange und gerade Schnitte
- > induktiv gehärtete Schneide (Härte 60-62 HRC)
- > geringes Eigengewicht und kurze Werkzeuglänge mit 245 mm
- > bewährte Stubai Qualitätsschere

SBSL / SBSR

- > handliche Blechscherer für gerade sowie filigranen Kurvenschnitte
- > Skala auf der Schneide oben und unten
- > Skalierung in Millimeter
- > induktiv gehärtete Schneide (Härte 60-62 HRC)
- > geringes Eigengewicht und kurze Werkzeuglänge mit 200 mm
- > bewährte Stubai Qualitätsschere

SSK: Smart-Set in Rolltasche, 3-tlg, besteht aus:

- SDSS** Smart Durchlaufschere
 - SBSL** Smart Ideal Blechscherer mit Skala, links
 - SBSR** Smart Ideal Blechscherer mit Skala, rechts
- Dachfreunde Rolltasche



Art.-Nr.:	Bezeichnung	Händler-VE/St
SDSS	Smart Durchlaufschere 245 mm, 0,3 kg	5 F
SBSL	Smart Ideal Blechscherer mit Skala links, 200 mm, 0,25 kg	5 F
SBSR	Smart Ideal Blechscherer mit Skala rechts, 200 mm, 0,25 kg	5 F
SSK	Smart Starter Kit in Rolltasche, 3-tlg 0,94 kg, besteht aus: SDSS Smart Durchlaufschere SBSL Smart Ideal Blechscherer m. Skala, links SBSR Smart Ideal Blechscherer m. Skala, rechts Dachfreunde Rolltasche	5 F

- Smart Ideal snips
- Cisailles Smart Ideal

- Cesioia Smart Ideal
- Cizalla Smart Ideal



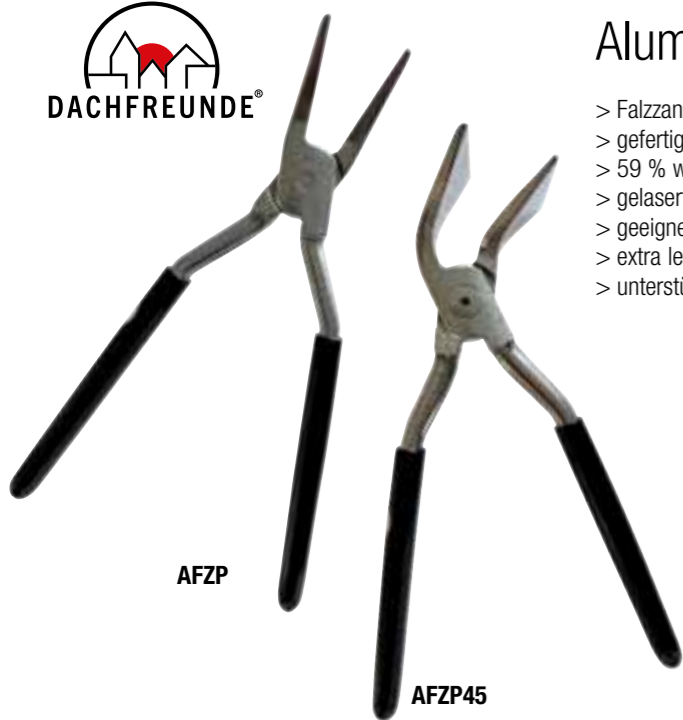

AFZP

AFZP45



AFZP



AFZP45

Aluminium Falzzange Premium

- > Falzzange mit 60 mm Breite / Falzzange mit 60 mm Breite, 45° gebogen
- > gefertigt aus rostfreiem Aluminium
- > 59 % weniger Gewicht wie vergleichbare Stahlzangen
- > gelaserte Skala in 5 mm Schritten für exakte Biegearbeiten
- > geeignet für die Verarbeitung beschichteter Bleche
- > extra leichtgängiges, aufgelegtes Gewerbe
- > unterstützt ergonomisches Arbeiten

Mit gelasertem Skala

ACHTUNG:

Schlageinwirkung kann zur Verformung / Zerstörung der Zangen führen. Druckkraft größer 50 kg kann die Verformung der Schenkel zur Folge haben.

Art.-Nr.:	Bezeichnung	Händler-VE/St
AFZP	Aluminium Falzzange Premium, gerade mit Skala 60 mm, 0,24 kg	5 G
AFZP45	Aluminium Falzzange Premium, 45° gebogen mit Skala 60 mm, 0,24 kg	5 G

Premium Aluminum Folding Scissors
 Pince à sertir en aluminium haut de gamme

Pin za crimpatrice in alluminio di alta qualità
 Alicates de crimpado de aluminio de alta calidad

Faltenzange

- > ermöglicht müheloses Faltenziehen
- > mit einer Einstecktiefe von 45 mm ohne sonstige Hilfswerkzeuge
- > müheloses Zudrücken der Quetschfalte



Art.-Nr.:	Bezeichnung	Händler-VE/St
MFZ	Faltenzange 270x100x50 mm, 700 g	5 E

Pleating pliers
 Pince à border triangulaire

Pinza piegatrice
 alicates de plisado



Falzzange Premium gerade PVC isoliert, durchgesteckt, 60 mm, Skala

- > Spezialfalzzange gerade gebogen
- > maximale Stabilität dank durchgestecktem Gewerbe
- > Backen und Maul extra vergütet
- > relevante Kanten leicht abgerundet
- > eingebrachte Skala für präzise Kantarbeiten
- > Schenkel mit schwarzer Kunststoffbeschichtung



Art.-Nr.:	Bezeichnung	Händler-VE/St
FZPG	Falzzange Premium gerade PVC isoliert, durchgesteckt, 60mm, Skala 0,58 kg	5 F

Falzzange Premium 45° PVC isoliert, durchgesteckt, 60 mm, Skala

- > Spezialfalzzange 45° gebogen
- > maximale Stabilität dank durchgestecktem Gewerbe
- > Backen und Maul extra vergütet
- > relevante Kanten leicht abgerundet
- > eingebrachte Skala für präzise Kantarbeiten
- > Schenkel mit schwarzer Kunststoffbeschichtung



Art.-Nr.:	Bezeichnung	Händler-VE/St
FZP45	Falzzange Premium 45° PVC isoliert, durchgesteckt, 60mm, Skala 0,58 kg	5 F

Falzzange Premium Smart 45° isoliert, durchgesteckt, 20mm

- > handliche Spezialfalzzange 45° gebogen, im Kleinformat
- > maximale Stabilität dank durchgestecktem Gewerbe
- > Backen und Maul extra vergütet
- > relevante Kanten leicht abgerundet
- > besonders geeignet für kleinteilige Arbeiten
- > Schenkel mit schwarzer Kunststoffbeschichtung



Art.-Nr.:	Bezeichnung	Händler-VE/St
FZPS45	Falzzange Premium Smart, 45°, isoliert, durchgesteckt, 20mm, 0,18 kg	5 F

Falzzange Premium Maxi PVC isoliert, durchgesteckt, 100 mm, Skala

- > Spezialfalzzange 100 mm Einstecktiefe
- > Maulbreite 100 mm
- > maximale Stabilität dank durchgestecktem Gewerbe
- > Backen und Maul extra vergütet
- > relevante Kanten leicht abgerundet
- > eingebrachte Skala für präzise Kantarbeiten
- > einfaches herstellen eines Quetschfalz
- > Schenkel mit schwarzer Kunststoffbeschichtung



Art.-Nr.:	Bezeichnung	Händler-VE/St
FZPM	Falzzange Premium Maxi, PVC isoliert, durchgesteckt, 100 mm, Skala 0,92 kg	5 F



Falzhammer-V-Form, abgerundet

- > einseitig V-förmig zulaufender Kopf, abgerundet
- > zwei Werkzeuge in einem: klassischer Falzhammer und Hammer für Arbeiten an konkav ausgebildeten Rundungen
- > Hammerkopf aus besonders schlagzähem Kunststoff
- > unbehandelter, ergonomisch ausgeformter Eschenstiel

Art.-Nr.:	Bezeichnung	Händler-VE/St
FHV	Falzhammer-V-Form, abgerundet	G



- Folded-seam V-shape hammer, rounded
- Martello piegato forma di V, arrotondato
- Marteau à feuillure à forme en V, arrondi
- martillo para ensambladuras formato V, redondeado



Falzhammer für Kaminschablone

- > einseitig abgerundeter Kopf zum Erstellen von Kaminverwahrungen an der Kaminschablone, halbrunde Wandanschlüsse statt Bündnerfalz etc.
- > zwei Werkzeuge in einem: Klassischer Falzhammer und Hammer für Arbeiten an konkav ausgebildeten Rundungen
- > Hammerkopf aus besonders schlagzähem Kunststoff
- > unbehandelter, ergonomisch ausgeformter Eschenstiel

Art.-Nr.:	Bezeichnung	Händler-VE/St
FHK	Falzhammer für Kaminschablone 350 x 155 x 55 mm, 600 g	G



- Folded-seam hammer for fireplace template
- Martello pieghevole per forma camino
- Marteau à feuillure pour gabarit de cheminée
- Martillo para ensambladuras para plantilla de chimenea

Falzhammer Spezial und Falzhammer rückschlagfrei

1 Falzhammer Spezial

- > mit abgesetztem Stiel
- > keine Handverletzungen
- > keine Beschädigung der Metaloberfläche durch günstigen Einschlagwinkel

2 Falzhammer rückschlagfrei

- > schont Handgelenk und Ellbogen
- > durch sein hohes Gewicht von 700 g, sehr gut geeignet beim Doppelfalz
- > bessere Eckvordringung bei einer Quetschfalte als ein runder Hammerkopf (Bünderfalz)
- > austauschbare Backen nach Verschleiß (einfach im Schraubstock herausheben)
- > spezieller Gummigriff für optimalen Halt, auch bei Schweißbildung

Art.-Nr.:	Bezeichnung	Händler-VE/St
FH	Falzhammer-Spezial 350 x 160 x 90 mm, 0,7 kg	10 G
FHR 30/40	Falzhammer rückschlagfrei 300 x 115 x 30 mm, 0,7 kg	5 E



- Special folding hammer
- Martello per aggraffatura
- Marteau spécial d'agrafage et marteau d'agrafage embout plastique
- Martillo para ensambladuras

Kreuzschonhammer Kunststoff

- > zum schonenden Schweißen des Bleches
- > ideal geeignet zur Bearbeitung aller empfindlichen Materialien

Art.-Nr.:	Bezeichnung	Händler-VE/St
KSHK	Kreuzschonhammer Kunststoff Hammerkopfbreite: 90 mm, Gesamtlänge 275 mm, ø: 30 mm, 300 g	1 E



- Cross Peening Hammer Plastic
- Martello a croce a testa morbida in plastica
- Marteau en plastique à pannes croisées
- Martillo en cruz para materiales sensibles



2-Phasen Schonhammer

- > Hammer mit 2 unterschiedlich harten Kunststoffeinsätzen
- > Schonhammer mit zwei unterschiedlich harten Schlageinsätzen
- > weiß mittelhart sowie rot hart
- > ergonomischer, lackierter Holzstiel
- > Schlageinsätze und Stiel sind austauschbar
- > Durchmesser 30 mm, 360 g

Art.-Nr.:	Bezeichnung	Händler-VE/St
2PS	2-Phasen Schonhammer 325 x 107 x 30 mm, 0,36 kg	1 F



Duo-Power, 600 g Schlosser- und Schonhammer

- > 2 in 1 Kombihammer, Nylon-Schlageinsatz und Stahlkopf in einem
30 mm Durchmesser, 600 g Gewicht
- > 2 in 1 Kombihammer Stahl- und Schonhammer
- > Hammerkopf aus hochklassigem Vergütungsstahl
- > gehärtete Schlagfläche
- > hochfester Nylon Schlageinsatz, wechselbar
- > ergonomischer, rutschsicherer Gummigriff
- > widerstandsfähig gegenüber Korrosion

Art.-Nr.:	Bezeichnung	Händler-VE/St
DP600	Duo-Power, 600 g Schlosser- und Schonhammer 290 x 104 x 30 mm, 0,60 kg	1 F



Ausklinkwerkzeug für Profilkassetten etc.

- > Präzisionswerkzeug zum gleichzeitigen Ausklinken und Ankörnen (Anreißen)
- > 80 %-ige Zeiteinsparung bei 100 %-iger Paßgenauigkeit
- > ermöglicht einfaches und rationelles Herstellen von Kassetten, Scharen, Fensterbänken... aus Kupfer, Zink, Alu, Uginox...

Grenzwerte

Aluminium	bis 0,8 mm
Kupfer	bis 0,8 mm
Zink	bis 0,7 mm
Stahl (uginox)	bis 0,5 mm

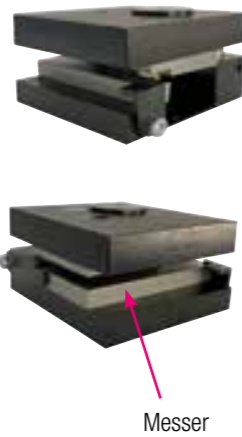

Messer



Art.-Nr.:	Bezeichnung	Händler-VE/St
AWG	Ausklinkwerkzeug-Grundgerät 110 x 100 x 57 mm, 3,0 kg	1 ■ B
HG	Handgerät zu AWG 680 x 100 x 120 mm, 9,2 kg	1 ■ B

- Notching tool for profile cassettes
- Utensile di sgancio per cofa netto di profile
- Outil d'encochage pour caissons profilés
- Herramienta mortajadora para cajas de perfil

Pneumatisch oder handgesteuert



S10 Ausklinkeinheit – integriert in S10 Tisch- und Schneidsystem

- > Einheit zur Herstellung eines fachgerechten Traufabschluss (90° o. halbrund) an Unter- und Überdeckung
- > Vorrichtung zur Montage von wahlweise ein oder zwei MASC Ausklinkwerkzeugen mit Handgerät direkt an S10 Schneid- oder Arbeitstisch, 1,0 m bzw. 1,25m breit
- > stufenlose Justierung der Scharenbreite
- > variabel für Bandzufuhr von links oder rechts

Art.-Nr.:	Bezeichnung	Händler-VE/St
S10AE..	S10 Ausklinkeinheit bestehend aus: 2 AWG Ausklinkwerkzeug Grundgerät 2 HG Handgerät 2 Messer Satz für Unter- und Überdeckung 1 Linearachse 1500 mm, für 1,0 m bzw 1,25m Tisch 2 Laufwagen für AWG-Aufnahme 2 Blechführungen AWG oben 2 Blechführungen AWG unten 2 Positionsanschlätze verschiebbar	■ B
S10AE..P	S10 Ausklinkeinheit pneumatisch bestehend aus: 2 AWG Ausklinkwerkzeug Grundgerät 2 HGP Handgerät pneumatisch 2 Messer Satz für Unter- und Überdeckung 1 Linearachse 1500 mm, für 1,0 m Tisch 2 Laufwagen für AWG-Aufnahme 2 Positionsanschlätze verschiebbar 1 Schlauchsatz und Pedal	■ B

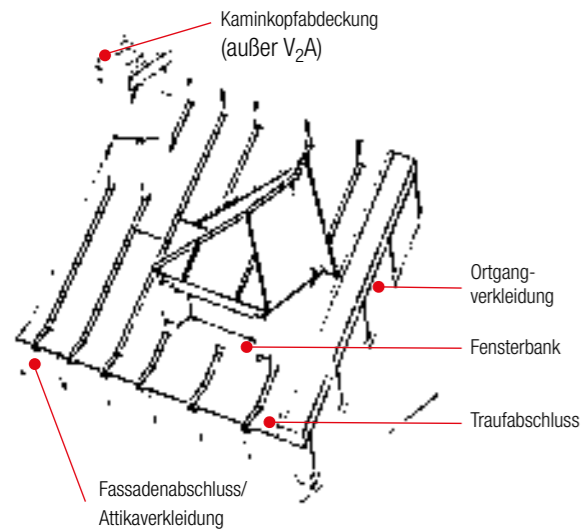

Messer für Ausklinkwerkzeug

Durch ein weitreichendes Sortiment an Spezialmessern für das Ausklinkwerkzeug können vielseitige Geometrien schnell und mit reproduzierbarer Präzision angefertigt werden. Weitere Geometrien auf Anfrage möglich.

Art.-Nr.:	Bezeichnung	Händler-VE/St
M90GS	Messersatz 90° geschlossen schräg für 90° Ausklinkungen geschlossen schräg	1 ■ B
M90GS45G	Messersatz 90° schräg geschlossen für Ausklinkungen für AWG bis zu 45° Dachneigung	1 ■ B
M90GS450	Messersatz 90° schräg / halb offen für Ausklinkungen für AWG bis zu 45° Dachneigung	1 ■ B
MFB	Messersatz für Fensterbank für Fensterbankausklinkungen	1 ■ B
MH	Messersatz halbrund für halbrunde Ausklinkungen	1 ■ B
MHS	Messersatz halbrund spezial für halbrunde Ausklinkungen an Pofilscharen links	1 ■ B
MSO	Messersatz Sonderanfertigung für kundenspezifische Sonderlösungen	1 ■ B

- Knives for notching tool
- Coltello per utensile di incisione
- Lames pour outil d'encochage
- Cuchilla para herramienta mortajadora para cajas de perfil

NEU: jetzt auch als komfortable Pneumatikeinheit

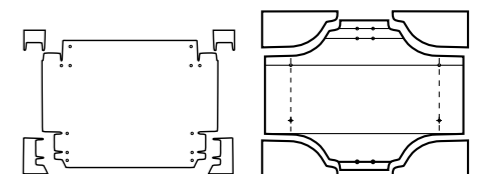

S10 Tisch- und Schneidesystem

Bei unserem MASC S10 Tisch- und Schneidesystem in modularer Bauweise können einzelne Bestandteile individuell zusammengestellt werden. Auch für Bandbreite 1,25 m lieferbar. Auch zum Anbau an bereits vorhandenen Arbeitstisch.

Frachtkosten beachten!

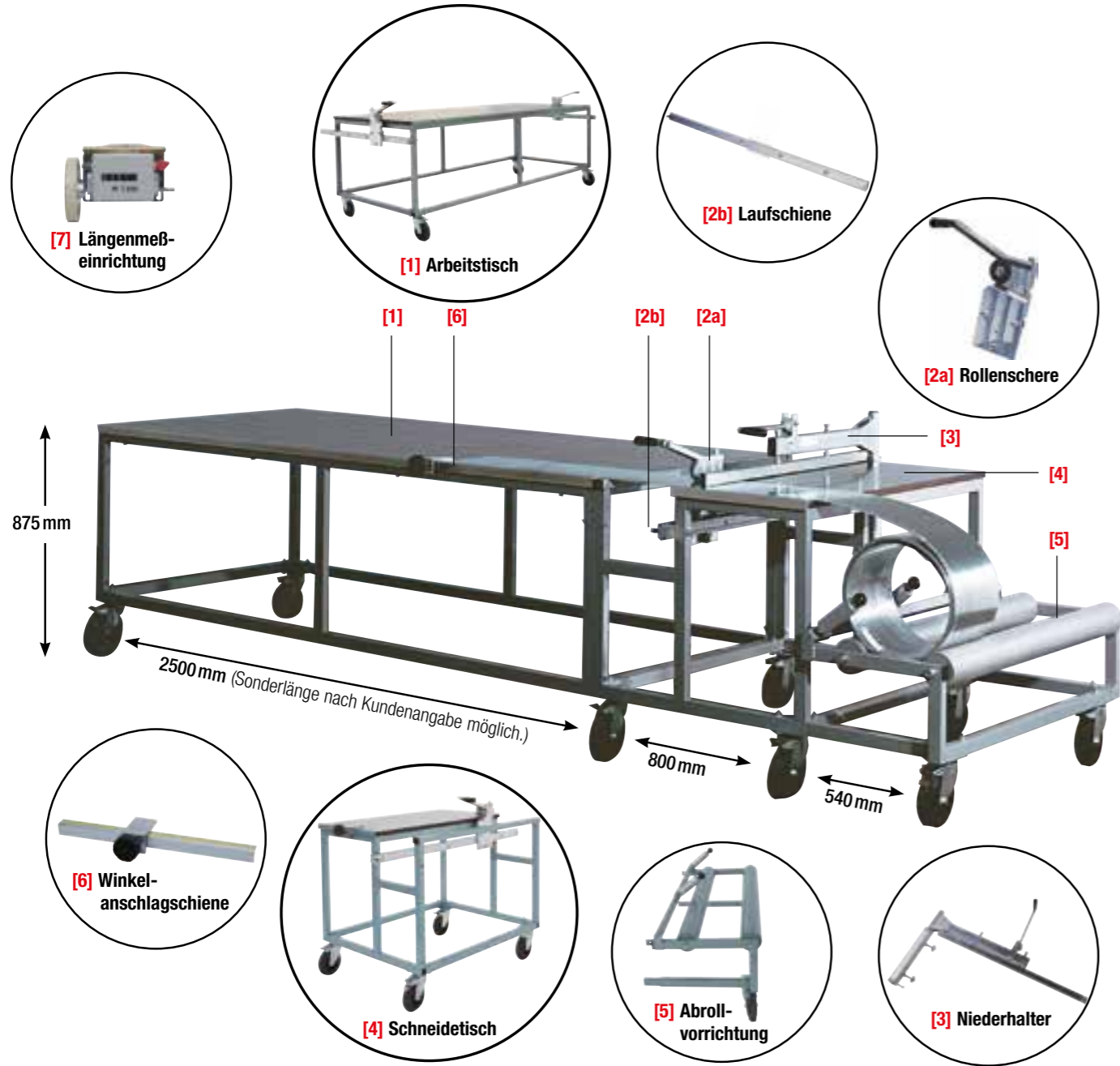

[1] Arbeitstisch S10AT25
 (Abb.: Anbaubeispiel für Schiene und Schere direkt am Tisch)
 > 2500 mm lang, flexibel einsetzbar durch 4 bremsbare Lenkrollen
 > stabile Holzplatte mit Filmbeschichtung, garantiert gute Gleitfähigkeit der Bleche
 > mehrere Tische können problemlos miteinander gekoppelt werden
 > ca. 300 kg Tragkraft

[2a] Rollenschere S10RS
 > Rollenmesser und Laufrollen mit wartungsfreien Doppelkugellager
 > Laufschiene und Rollenschere können an jeden beliebigen, vorhandenen Tisch angebaut werden: Anbau links und rechts möglich

[2b] Laufschiene S10LS zu Rollenschere [2a]
 > Laufschiene aus Alu und V₂A, 1250 mm lang

[3] Niederhalter S10NH
 > schwenkbar
 > zum separaten Anbau
 > Spanngriff rechts und links verwendbar

[4] Schneidetisch S10ST
 > ohne Niederhalter und Abrollvorrichtung
 > flexibel einsetzbar durch 4 bremsbare Lenkrollen
 > ausgerüstet mit Arbeitsplatte und Winkelanschlagschiene 50 cm
 > Rollenschere auf Laufschiene V₂A/Alu
 > auf Kundenwunsch Bandblechzuführung von rechts oder links
 > auch mit Abrollvorrichtung und Niederhalter lieferbar

[5] Abrollvorrichtung S10AV
 > mit Bandführung zum separaten Anbau an einen vorhandenen Tisch oder an S10 Schneidetisch
 > mit 2 Lenkrollen ausgestattet
 > ca. 200 kg Tragkraft

[6] Winkelanschlagschiene S10WA25
 > 2500 mm, feuerverzinkt
 > mit eingelegtem Maßband
 > der Längenanschlag dient zur genauen Fixierung der gewünschten Blechlänge
 > die Winkelanschlagschiene kann an jeden beliebigen, vorhandenen Tisch angebracht werden
 > dient als Gegenhalter in Verbindung mit Rollenschere und Laufschiene

[7] Längenmeßeinrichtung S10LME
 > passend zum Schneidetisch

[8] S10 Werkzeugaufbewahrungsbox 100
 > stabile Aufbewahrungsbox mit Industrie-Schwerlast-Auszügen passend für S10 Arbeitstisch

[9] S10 Aufbewahrungsfächer 100
 > Aufbewahrungsfächer für Blechvorrat/ Blechreste passend für S10 Arbeitstisch

[10] Abrollwagen fahrbar
 > bis 1000 mm Bandbreite
 > 4 Lenk- und Bremsrollen aus Hartgummi
 > 2 Bandführungsrollen
 > max. Tragkraft 250 kg

Kompletanlage MASC-S10 Tisch- und Schneidesystem
 fahrbarer Arbeitstisch [1] 2500 mm, mit Winkelanschlagschiene [6], fahrbarer Schneidetisch [4] komplett, hier gezeigt mit Abrollvorrichtung [5] und Niederhalter [3]

> Bandblechzuführung von links oder rechts wählbar.
 Bitte bei Bestellung angeben

> Lieferung ab Werk
 > S10-Anlage wird zerlegt angeliefert

Frachtkosten beachten!



Art.-Nr.	Bezeichnung	Händler-VE/St
S10AT25	Arbeitstisch MASC-S10 2500 mm lang, ca. 300 kg Tragkraft	[1] 1 C
S10ATM125	Arbeitstisch MASC-S10, 1250 mm fahrbar, Sonderlänge	1 C
S10ATM	Arbeitstisch MASC-S10 fahrbar Sonderlänge nach Kundenangabe	1 C
S10RS	Rollenschere MASC-S10 Anbau links und rechts möglich	[2a] 1 C
S10LS	Laufschiene MASC-S10 1250 mm aus Alu und V ₂ A,	[2b] 1 C
S10LS15	Laufschiene MASC-S10 1500 mm mit Edelstahl einlage zu Rollenschere	1 C
S10NH	Niederhalter MASC-S10 Spanngriff rechts und links verwendbar	[3] 1 C
S10NH125	Niederhalter MASC-S10, 1,25 mtr. schwenk- und abnehmbar, zum separaten Anbau für Bandbreite 1,25 mtr.	1 C
S10ST	Schneidetisch MASC-S10 ohne Niederhalter und Abrollvorrichtung	[4] 1 C
S10STB125	Schneidetisch MASC-S10, 1,25 mtr. ohne Niederhalter und Abrollvorrichtung	1 C

Art.-Nr.	Bezeichnung	Händler-VE/St
S10AV	Abrollvorrichtung MASC-S10 ca. 200 kg Tragkraft	[5] 1 C
S10AV125	Abrollvorrichtung MASC-S10 1,25 mtr. mit Bandführung für Band 1,25 mtr.	1 C
S10WA25	Winkelanschlagschiene MASC-S10 2500 mm lang	[6] 1 C
S10WAM	Winkelanschlagschiene MASC-S10, 1m Sonderlänge nach Kundenangabe	1 C
S10LME	Längenmeßeinrichtung zu Schneidetisch	[7] 1 C
S10WAB100	Werkzeugaufbewahrungsbox 100 zu MASC-S10 Arbeitstisch B: 100 mm	[8] 1 C
S10WAB125	Werkzeugaufbewahrungsbox 125 zu MASC-S10 Arbeitstisch B: 125 mm	[8] 1 C
S10AF100	Aufbewahrungsfächer 100 zu MASC-S10 Arbeitstisch B: 100 mm	[9] 1 C
S10AF125	Aufbewahrungsfächer 125 zu MASC-S10 Arbeitstisch B: 125 mm	[9] 1 C
ARW	Abrollwagen fahrbar bis 1000 mm Bandbreite	[10] 1 C

🇩🇪 S10 Table- and cutting system
 🇫🇷 S10 Table de travail avec système de découpage

🇮🇹 Tavolo con sistema di taglio
 🇪🇸 Mesa S10 y sistema de corte



Beispiel mit eingebautem Materialrollenhalter



Bild: erdmann weber um

Kuli und Materialrollenhalter mit Führungsrollen

Kuli

> Transport- und Abrollgerät für Coils bis 200 kg

- Transport- and uncoiling device
- Kuli
- Système de transport, de dérouleur
- Dispositivo de transporte y desenrollador

Materialrollenhalter mit Führungsrollen

- > ermöglicht problemloses Transportieren von Kleincoils
- > kein Abrutschen der Coils beim Transport
- > saubere Bandführung beim Abrollen
- > kein Verlaufen der Bleche

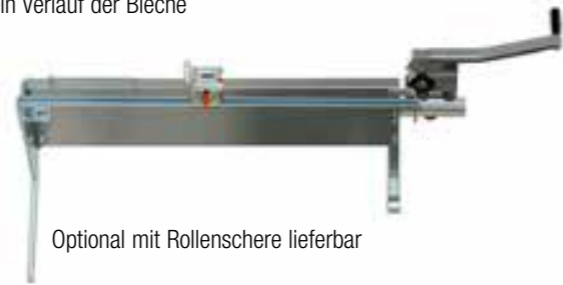

Optional mit Rollenschere lieferbar

Frachtkosten beachten!

Art.-Nr.:	Bezeichnung	Händler-VE/St
KULI100	Kuli bis 100 cm Bandbreite 1250 x 500 x 300 mm, 24 kg	1 C
KULI125	Kuli bis 125 cm Bandbreite 1500 x 500 x 300 mm, 28 kg	1 C
ZB100	Materialrollenhalter mit Führungsrollen 1000 x 150 mm, 4,2 kg	1 C
ZB125	Materialrollenhalter mit Führungsrollen 1350 x 150 mm, 4,2 kg	1 C



Die Kulis sind jeweils modular erweiterbar um Kuli-Schere und Kuli-Längenmesseinrichtung. Fragen Sie nach den aktuellen Preisen.

- Material roller holder with guide rollers
- Portarullo per materiale con rullo di guida
- Porte-rouleaux KULI avec dispositif de guidage
- Soporte para rollos de material con rodillos de guía



Blechregalwagen

- > einfache und übersichtliche Lagerung von verschiedenen Blechen und Restblechen
- > einfache Ein- und Ausführen der Bleche durch klappbare Trennfächer

390 kg Tragkraft

Frachtkosten beachten!

Art.-Nr.:	Bezeichnung	Händler-VE/St
BRWK	Blechregalwagen klein fahrbar, lackiert 6 Fächer, 2035 x 600 x 945 mm	1 D
BRWG	Blechregalwagen groß fahrbar, lackiert 12 Fächer, 2035 x 835 x 945 mm	1 D



- Sheet metal rolling truck
- Carrello a scaffali per rotoli di lamiera
- Chariot roulant pour le stockage des tôles
- Carro para estantes de chapa

Maßbänder selbstklebend

Zum Ankleben an Regale oder Arbeitstische.

Erhältlich bis 10m!



Art.-Nr.:	Bezeichnung	Händler-VE/St
MB2	Maßband selbstklebend 2 m lang	10 G
MB5	Maßband selbstklebend 5 m lang	10 G



- Tape measures, self-adhesive
- Nastri di misura, autoadesivi
- Mètre ruban auto-adhésif
- Cintas métricas, autoadhesivas

Spanngurt mit Klettverschluss

- > Spanngurt ohne Metallverschluß – das Bandblech kann ohne Druckstellen auf den Boden gerollt werden
- > flexibler, reißfester Spanngurt mit Klettverschluß
- > zum Umreifen und Bündeln von Blechcoils und verschiedensten Materialien ohne zu zerkratzen
- > auch mit Ihrem Werbeaufdruck lieferbar



NEU auch in Kleinstauflage für Handwerksbetriebe erhältlich!

Art.-Nr.:	Bezeichnung	Händler-VE/St
SG15	Spanngurt 1500 x 48 mm, 0,1 kg	20 E
SG20	Spanngurt 2000 x 48 mm, 0,1 kg	20 E
SG25	Spanngurt 2500 x 48 mm, 0,1 kg	20 E



- Stretching belt with velcro fastening
- Cinghia di tensione con chiusura a velcro
- Sangle de serrage avec bande velcro pour bobineau
- Correa tensora con cierre Velcro



-Personalisierbar-
Auch mit Ihrem Logo

Restrollenklammer

- > V₂A Spannkammer
- > Bohrung zum Aufhängen
- > zum Spannen von sämtlichen Restblechen
- > als Klemmhilfe zum Lötten

Art.-Nr.:	Bezeichnung	Händler-VE/St
RRK	Restrollenklammer 120 x 40 mm, 0,16 kg	50 G



- Clamp for the remaining rolls
- Graffa per residui di rotoli
- Bride de fixation pour les rouleaux restants
- Grapas para rollo restante





Adapter SDS

> der Adapter kann in jede Akku-Bohrmaschine mit Zahnkranzfutter eingespannt werden und bietet die Aufnahme von SDS Bohrern
 > optimale Kraftübertragung, da der Adapter mit Madenschrauben festgeklemmt werden kann

Art.-Nr.:	Bezeichnung	Händler-VE/St
SDSA	Adapter SDS	1 E

🇩🇪 Adapter SDS
🇮🇹 Adattatore SDS
🇫🇷 Adaptateur SDS
🇪🇸 Adaptador SDS



Ersatzwendemesser zu Trägerfräse

> hohe Oberflächengüte
 > 40 % höhere Standzeit durch Spezialbeschichtung
 > passend für alle handelsüblichen Einlaßfräsen

Art.-Nr.:	Bezeichnung	Händler-VE/St
EM	Ersatzwendemesser für Rinnenträger-Einlaßfräse 4 Stück (1 Satz) auf HM Basis, 0,07 kg	10 E
EMH	Ersatzwendemesser für Rinnenträger-Einlaßfräse 6 Stück (1 Satz) auf HM Basis, 0,07 kg	10 E

🇩🇪 Spare knife for the milling cutter
🇮🇹 Lama rovesciabile di ricambio per fresa
🇫🇷 Lame de rechange pour fraises
🇪🇸 Cuchilla de repuesto para portafresa



Reinigungstücher „Craftwipes“

Profi-Reinigungstücher

> entfernt zuverlässig div. Farben u. Klebstoffe, nicht ausgehärteten PU-Schaum, Bitumen, Silikon und Öl von Händen, Werkzeugen und Oberflächen
 > Dermatologisch getestet
 > strapazierfähiges Reinigungstuch mit spezieller Oberfläche für effektive und tiefgreifende Sauberkeit

Art.-Nr.:	Bezeichnung	Händler-VE/St
RT	Craftwipes Reinigungstücher Einzeldose 80 Stück pro Dose	8 G

🇩🇪 Craftwipes cleaning cloths
🇮🇹 Panni detergenti Craftwipes
🇫🇷 Lingettes nettoyantes Craftwipes
🇪🇸 Paños Craftwipes



Klempnerhandschuhe

> atmungsaktiv
 > genoppte Version für höhere Griffsicherheit und längere Standzeit
 > sehr guter Tragekomfort, hinterlässt keine Abdrücke

Art.-Nr.:	Bezeichnung	Händler-VE/St
KHSA7	Klempnerhandschuhe, Gr. 7 atmungsaktiv	12 E
KHSA8	Klempnerhandschuhe, Gr. 8 atmungsaktiv	12 E
KHSA9	Klempnerhandschuhe, Gr. 9 atmungsaktiv	12 E
KHSA10	Klempnerhandschuhe, Gr. 10 atmungsaktiv	12 E
KHSA11	Klempnerhandschuhe, Gr. 11 atmungsaktiv	12 E
KHSA12	Klempnerhandschuhe, Gr. 12 atmungsaktiv	12 E

🇩🇪 Plumber's gloves (breathable)
🇮🇹 Guanti traspiranti per lattonieri
🇫🇷 Gants anti-transpirants pour couvreurs-zingueurs
🇪🇸 Guantes de fontanero transpirables



Klempnerhandschuh-Schnittschutz

Der MASC Klempnerhandschuh für alle Tätigkeiten die einem erhöhtem Schnittisiko ausgesetzt sind und somit hohe Anforderungen an den Schnittschutz erfüllen müssen.

> hohe Schnittschutzklasse (E) und Abriebsschutzlevel (4)
 > optimaler Tragekomfort durch hervorragende Passform
 > atmungsaktiv und widerstandsfähig in einem

Art.-Nr.:	Bezeichnung	Händler-VE/St
KHSS9	Klempnerhandschuh-Schnittschutz, Gr. 9 , atmungsaktiv	12 E
KHSS10	Klempnerhandschuh-Schnittschutz, Gr. 10 , atmungsaktiv	12 E
KHSS11	Klempnerhandschuh-Schnittschutz, Gr. 11 , atmungsaktiv	12 E

🇩🇪 Plumber's glove cut protection
🇮🇹 Guanto da idraulico per la protezione da taglio
🇫🇷 Gants anti-coupure pour couvreurs-zingueurs
🇪🇸 guante de fontanero-protección contra corte



Klempnerhandschuh-Supergrip

Immer alles fest im Griff mit dem MASC Klempnerhandschuh Supergrip. Die spezielle Latexbeschichtung sorgt für ein EXTRA an Griffigkeit und ist damit besonders geeignet für Arbeiten mit Ziegeln, Steinzeug und Hölzern sowie sämtlichen Handwerkzeugen.

> besonders rutschhemmend
 > hervorragender Tragekomfort durch optimale Passform
 > atmungsaktiv und widerstandsfähig in einem

Art.-Nr.:	Bezeichnung	Händler-VE/St
KHSG9	Klempnerhandschuh-Supergrip, Gr. 9 , atmungsaktiv	12 E
KHSG10	Klempnerhandschuh-Supergrip, Gr. 10 , atmungsaktiv	12 E
KHSG11	Klempnerhandschuh-Supergrip, Gr. 11 , atmungsaktiv	12 E

🇩🇪 Plumber's glove - Supergrip
🇮🇹 Guanto da idraulico Supergrip
🇫🇷 Gants Supergrip pour couvreurs-zingueurs
🇪🇸 guante de fontanero-Supergrip

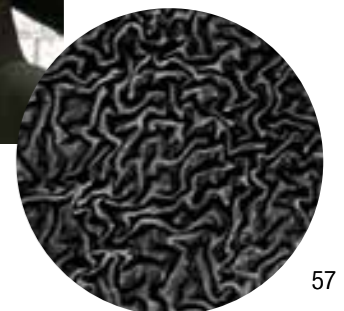



Schwedenstahl-Messer

- > durch den speziellen Clip an der Kunststoffscheide kann das Messer nicht nur am Gürtel befestigt werden
- > hervorragende Schnittleistung
- > Klinge aus hartem Kohlenstoffstahl
- > Griff: Carbon

Art.-Nr.:	Bezeichnung	Händler-VE/St
MM	Schwedenstahl-Messer 230 mm, 0,1 kg	15 ■ F



- Swedish steel knives
- Lama di acciaio svedese
- Couteaux en acier suédois
- Cuchillo de acero sueco



Zunftgürtel aus V₂A

- > stabiler Echt-Leder-Gürtel von 90–110 cm Länge
- > Edelstahlkoppel poliert, Spenglerwappen
- > Edelstahlkoppel poliert, Dachdeckerwappen
- > Koppel ist abnehmbar und als Flaschenöffner verwendbar



Art.-Nr.:	Bezeichnung	Händler-VE/St
ZGS	Zunftgürtel Spengler Gürtellängen 90/100/110 cm, 70 mm Ø, 0,2 kg	5 ■ C
ZGD	Zunftgürtel Dachdecker Gürtellängen 90/100/110 cm, 70 mm Ø, 0,2 kg	5 ■ C



- V₂A Guild belt
- Cinghia professionale di V₂A
- Ceinture corps de métier en V₂A
- Cinturón del gremio de V₂A

Spachtel

- > Spachtel komplett aus Metall (ohne Holzgriff)
- > mit Schutzgriff und seitlichen Versteifungen
- > Zahnung nach Enke-Vorgabe



Art.-Nr.:	Bezeichnung	Händler-VE/St
ESP	Spachtel 145 x 145 x 20 mm, 0,2 kg	10 ■ E



- Spatula
- Spatola
- Spatule
- Rasqueta

Lehrfilm: „Detailpunkte in der Klempnertechnik“

- > Lehrfilm zur Klempnertechnik auf DVD
- > Ergänzung zum Fachbuch: „Detailpunkte in der Klempnertechnik“ FBD
- > detaillierte Darstellung aller Problempunkte
- > sämtliche Punkte können einzeln „angeklickt“ und bequem mehrfach geübt werden

Art.-Nr.:	Bezeichnung	Händler-VE/St
LFD	Lehrfilm DVD	5 ■ E
LFDE	Lehrfilm in Englisch DVD	5 ■ E



- Training film: Detailed points in plumbing technology
- DVD de formation : « Tout savoir sur la technique des couvreurs-zingueurs »
- Film di apprendimento: Punti di dettaglio nella tecnica dei lattonieri



Fachbuch: „Detailpunkte in der Klempnertechnik“

- > einziges Fachbuch mit maßstabgetreuen Papierfaltmustern zum selbst Falten
- > als Originalschablone direkt auf das Blech übertragbar
- > detaillierte Darstellung der Stehfalztechnik, komplett von der Traufe bis zum First
- > Arbeitsgrundlage bei vielen Meisterkursen

Art.-Nr.:	Bezeichnung	Händler-VE/St
FBD	Fachbuch „Detailpunkte in der Klempnertechnik“ incl. Faltmusterblock 1:1, 300 x 210 mm, 0,9 kg	10 ■ B
FBDE	Fachbuch in Englisch 300 x 210 mm, 0,9 kg	10 ■ B



- Technical book: "Detailpunkte in der Klempnertechnik" (Details of plumber engineering)
- Manuel technique : « Tout savoir sur la technique des couvreurs-zingueurs »
- Testo tecnico: "Punti di dettaglio per la tecnica della lattoneria"
- Libro de texto: "Puntos detallados en la técnica fontaner



Dieses Fachbuch ist auch in Englisch und Italienisch erhältlich.

Fachbuch: „Detailpunkte in der Winkelfalztechnik“

- > Ergänzung zum Standardwerk „Stehfalztechnik“ (wurde auf Kundenwunsch aufgelegt)
- > Winkelfalztechnik wird immer mehr zum optischen Aushängeschild der Klempnerei
- > detaillierte Darstellung aller Problempunkte

Art.-Nr.:	Bezeichnung	Händler-VE/St
FBW	Fachbuch „Detailpunkte in der Winkelfalztechnik“ incl. Faltmusterblock 1:1, 300 x 210 mm, 0,9 kg	10 ■ B



- Technical book: "Detailpunkte in der Winkelfalztechnik" (Details of angular folding technology)
- Manuel technique : « Tout savoir sur la technique d'agrafage angulaire »
- Testo tecnico: "Punti di dettaglio nella tecnica della noppia aggraffatura"
- Libro de texto: "Puntos detallados en la técnica de plegado en ángulo"



Lederarmband „strong nail“

- > Haben Sie Ihre Nägel immer griffbereit
- > Lederarmband mit 2 aufgenieteten Magneten
- > 34 mm breit, Antiklederband 3 mm stark

Art.-Nr.:	Bezeichnung	Händler-VE/St
LA	Lederarmband „strong nail“ 1800 x 450 mm, 0,5 kg	1  I

-  „Strong nail“ leather bracelet
-  Bracelet en cuir « strong nail »
-  Bracciale in pelle „strong nail“
-  Pulsera de cuero «strong nail»

Antirutsch-Matte

- > haftet in fast jeder Lage bis ca. 60° Neigung auf nahezu allen Materialien
- > mindert das Abrutschen von Werkzeugen beim Arbeiten in Schräglagen (Ziegel-, Falzdach, usw.)
- > als Grundlage für den Transport von empfindlichen Sanitärartikeln (z.B. Waschbecken, WC, usw.)
- > spezielle Wunschgrößen auf Anfrage



Art.-Nr.:	Bezeichnung	Händler-VE/St
ARM	Antirutsch-Matte 1800 x 450 mm, 0,5 kg	10  E

-  Anti-slip-pads
-  Tapis antidérapant à usages multiples
-  Tappeto antiscivolo
-  Alfombrilla antideslizante

Schild „Gas-Wasser-Notdienst“, „Dachdecker im Einsatz“ und „Spengler im Einsatz“

- Schild „Gas-Wasser-Notdienst“:**
- > einfarbig bedruckt: weiß auf rot
 - > Kunststoffschild mit Saugnoppen zum Befestigen an der Windschutzscheibe Ihres Kfz's

- Schild „Dachdecker im Einsatz“ und „Spengler im Einsatz“**
- > einfarbig bedruckt: weiß auf schwarz
 - > Kunststoffschild mit Saugnoppen zum Befestigen an der Windschutzscheibe Ihres Kfz's

Art.-Nr.:	Bezeichnung	Händler-VE/St
GWS	Schild Gas-Wasser- Notdienst 190 x 150 mm, 0,05 kg	20  E
DSB	Schild Dachdecker-im-Einsatz 190 x 150 mm, 0,05 kg	20  E
SES	Schild Spengler-im-Einsatz 190 x 150 mm, 0,05 kg	20  E

-  Sign: "Gas-Water-Emergency Service"
-  Enseigne « Service d'urgence Gaz-Eau »
-  Cartello: "servizio d'emergenza gas acqua"
-  Rótulo "Servicio de emergencia Gas-Agua"



Auch mit Ihrem Logo!



www.masc-werkzeug.de

...schon gewusst?

Unseren Katalog, Infos zu Neuheiten sowie wissenswertes in unserem Blog. Das alles und mehr jederzeit und überall über dein Mobiltelefon abrufbar.

Aktuell. Nachhaltig. Kompakt.

Du bist Macher/In und nimmst die Sache gerne selbst in die Hand?

In unserem neuen Vorführ- und Schulungszentrum in Reutlingen bist du und dein Team dazu eingeladen uns direkt zu treffen und unser gesamtes Sortiment zu testen.

Spontan oder geplant: kommt vorbei.

Eure DACHFREUNDE von MASC Werkzeug freuen sich auf euch!

MASC Werkzeug Vertriebs GmbH
Vertrieb von Werkzeug und Bauartikeln

 Büro und Vertrieb:
Funkweg 12a
89250 Senden

 Vorführ- und Schulungszentrum
sowie Logistikkzentrum :
Lange Morgen 15
72768 Reutlingen





Besondere Bauartikel

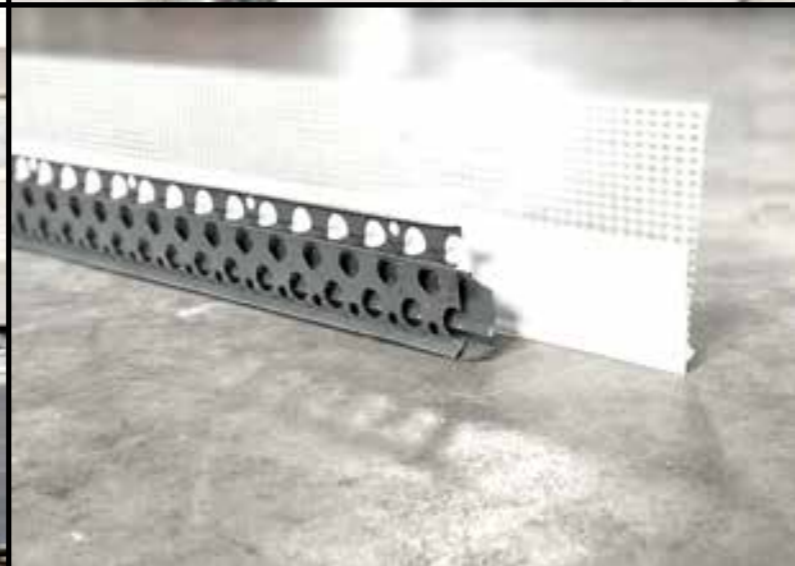

HT-Kunststoffrohrübergang

für den senkrechten Einbau

HT-Übergang [von 110 mm auf 97 bis 103 mm Innendurchmesser]

- > für SML-Rohre, muffenlose HT-, KG-, PE-Rohre, Gußrohre und Fallrohre
- > als Anschluß an den Lüftungsziegel für Strangentlüftung
- > beim Stand-WC mit und ohne „verdecktem Abgang“
- > geeignet für Stand-WC mit Uni-Abgang DN100 für Wand- oder Bodenausgang, wenn die Muffe am 100er-Rohr abgesägt wurde.

Einsatzbeispiele:

Altbausanierung:

- > Wegen den dünneren Mauern wurden DN90-Abflußrohre verlegt, Kunde möchte ein Stand-WC mit Abgang Uni 100 und kein wandhängendes WC
- > HTÜ ohne Gummimanschette passt in ein DN90-HT-Abflußrohr ohne Muffe
- > Nur die Gummimanschette passt in ein DN100-HT-Abflußrohr ohne Muffe (red. auf DN90)
- > Wenn Strangleitung DN90 verlegt wurde ist der Lüftungsziegel DN100. Somit kann mit HTÜ das DN90-Rohr mit dem Lüftungsziegel einfach angeschlossen werden.

Neubau:

- > Es werden vermehrt DN90-Abflußrohre verlegt, durch die Toilettenspültasten verändert sich das Spülverhalten (geringere Wassermenge).



Art.-Nr.:	Bezeichnung	Händler-VE/St
HTÜ	HT-Kunststoffrohrübergang Übergang DN 110 auf 100 mm	5 G
HTÜ125	HT-Kunststoffrohrübergang Übergang DN 125 auf 120 mm	5 G



HT plastic pipe transition for vertical installation
Raccord pour tuyau HT pour le montage vertical

Transizione tubo in plastica HT per installazione verticale
Transición de tubos de plástico HT para montaje perpendicular

Uni-Flex-Stutzen

- > vielseitige Anschlußmöglichkeit
- > in Längen bis 440 mm erhältlich
- > ausziehbar und flexibel auf alle Winkel verstellbar
- > einsetzbar z.B. im Entlüftungs-, Standrohr- und WC-Bereich

Einsatzbeispiele:

- 1) Im Lüftungsbereich als Verbindung zwischen HT-Rohr und Dachentlüftungsziegel.
- 2) Der Uni-Flex-Stutzen als WC-Anschluß – platzsparend einsetzbar in Alt- und Neubau. Als Ablaufstutzen, Bogen mit verschiedenen Gradzahlen und als Etagierung.

Art.-Nr.:	Bezeichnung	Händler-VE/St
UFS	Uni-Flex-Stutzen 240 mm lang, Ø 140 mm, 0,45 kg	30 G



Plumber's gloves (breathable)

Gants anti-transpirants pour couvreurs-zingueurs

Guanti traspiranti per lattonieri

Guantes de fontanero transpirables

Ø 110 mm
Ø 90 mm



Ø 110 mm



Universal Rückstaudichtung

- > Optimale Problemlösung für Stand-WC mit verdecktem Abgang
- > Rückstaudichtung für den sicheren Anschluß von Flachdachabläufen an Rohrsystemen ohne Muffe
- > Keine Rollringe, kein Silikon, kein Kitt!
- > Reduzierstück passend zu KG/HT/PE und Guss-Rohren oder andere Rohrsysteme mit und ohne Muffe



RSGVK

Art.-Nr.:	Bezeichnung	Händler-VE/St
-----------	-------------	---------------

Standard-Größen – auch als Starterset lieferbar!

RSG 50/75	Reduzierstück, Gummi 50 mm, 0,034 kg	10 ■ G
RSG 75/100	Reduzierstück, Gummi 55 mm, 0,074 kg	10 ■ G
RSG 90/110	Reduzierstück, Gummi 55 mm, 0,091 kg	10 ■ G
RSG 110/125	Reduzierstück, Gummi 76 mm, 0,055 kg	10 ■ G

Sondergrößen

RSG 56/90	Reduzierstück, Gummi 56 mm, 0,034 kg	10 ■ G
RSG 63/90	Reduzierstück, Gummi 63 mm, 0,074 kg	10 ■ G
RSG 95/111	Reduzierstück, Gummi 95 mm, 0,091 kg	10 ■ G

XXL

RSG 125/155	Reduzierstück, Gummi 125 mm, 0,034 kg	10 ■ G
RSG 140/175	Reduzierstück, Gummi 140 mm, 0,074 kg	10 ■ G
RSG 160/196	Reduzierstück, Gummi 160 mm, 0,091 kg	10 ■ G

Art.-Nr.:	Bezeichnung	Händler-VE/St
RSGVK	Reduzierstück, Gummi 110 mm auf 100 mm mit Verschlussklappe	1 ■ E



- universal rubber backwater gasket
- Guarnizione a ristagno
- Pièce de réduction en caoutchouc
- universa aqua esta ncada, hecha de gaucho

Ø 50	Ø 56	Ø 63	Ø 75	Ø 90	Ø 95	Ø 110	Ø 125	Ø 140	Ø 160
Ø 61 Ø 77	Ø 73 Ø 90	Ø 73 Ø 90	Ø 87 Ø 90	Ø 105 Ø 111	Ø 105 Ø 111	Ø 120 Ø 135	Ø 152 Ø 160	Ø 152 Ø 200	Ø 194 Ø 200
RSG 50/75	RSG 56/90	RSG 63/90	RSG 75/100	RSG 90/110	RSG 95/111	RSG 110/125	RSG 125/155	RSG 140/175	RSG 160/196

Anwendungstabelle Rückstaudichtungen universal:

Sortiert nach Typ		Passende Rückstaudichtung										XXL	XXL	XXL
	DN	Au Ø	Inn Ø	WS	Ø 50	Ø 56	Ø 63	Ø 75	Ø 90	Ø 95	Ø 110	Ø 125	Ø 140	Ø 160
PE-HD	63	63	57,0	3,0	X									
	75	75	69,0	3,0	X	X	X							
	90	90	83,0	3,5		X	X	X						
	110	110	101,4	4,3				X	X	X				
	125	125	115,2	4,9							X			
	150	160	147,6	6,2								X	X	
	200	200	187,6	6,2									X	X
PVC-HT	75	75	71,2	1,9	X	X	X							
	110	110	104,6	2,7				X	X	X				
	125	125	118,8	3,1							X			
	150	150	152,2	3,9								X	X	
	200	200	190,7	4,9									X	X
SML-Guss	70	78	71,0	3,5	X	X	X							
	80	88	81,0	3,5		X	X	X						
	100	110	103,0	3,5				X	X	X				
	125	135	127,0	4,0							X			
	150	160	152,0	4,0								X	X	
	200	210	200,0	5,0								X	X	
Eternit	70	84	70,0	7,0	X	X	X							
	80	96	80,0	8,0		X	X	X						
	100	116	100,0	8,0				X						
	125	141	125,0	8,0							X			
	150	168	150,0	9,0								X	X	

Technische Daten:

Ø Lippe	Durchmesser der Dichtlippen										XXL	XXL	XXL
	Ø 50	Ø 56	Ø 63	Ø 75	Ø 90	Ø 95	Ø 110	Ø 125	Ø 140	Ø 160			
	77	90	90	108	111	111	135	160	200	200			
	74	90	90	108	110	110	133	160	196	196			
	66	74	74	91	108	108	124	154	156	196			
	64	73	73	98	106	106	122	154	156	194			
	61	73	73	97	105	105	120	152	152	194			

Saugkissen Öl

Saugkissen für Öle und andere Schmierstoffe – dient als perfekte Unterlage bei Reparaturen- und Wartungsarbeiten oder in sensiblen Bereichen von Maschinen und Anlagen.

- > absorbiert Öle, Kraftstoffe, Kühlschmierstoffe und andere Kohlenwasserstoffe sofort und bindet sie im Inneren
- > nach Gebrauch kann das Saugkissen ohne Flüssigkeit zu verlieren im mitgelieferten Entsorgungsbeutel weg getragen werden (reißfeste Tragegriffe)
- > bei Arbeiten im Gefahrenbereich, z.B. Heizkessel wird das Saugkissen einfach unter die Arbeitsstelle gelegt
- > sinnvolle Ergänzung für Ihre Montagefahrzeuge
- > minimaler Platzbedarf durch geringes Leervolumen
- > einfache Handhabung
- > Verpackung kann als Unterlage verwendet werden, um evtl. Durchschlagen der Flüssigkeit zu vermeiden
- > Absorbiert bis zu 5 l Öle oder andere Schmierstoffe
- > mehrmalige Verwendung möglich, bis Gesamtsaugleistung erreicht ist

⚠ Gesamtleistung darf nicht überschritten werden

Bitte beachten! Der private oder gewerbliche Endverbraucher ist für die ordnungsgemäße und umweltgerechte Entsorgung verantwortlich.

⚠ Passend dazu:
MASC Saugfix siehe Seite 83

Art.-Nr.	Bezeichnung	Händler-VE/St
SKOEL	MASC Saugkissen bis 5 l 400 x 600 mm, 0,4 kg	10 G

- Oil absorbent pad
- Cuscinetto assorbente olio
- Coussin absorbant pour huile
- Almohadilla absorbente aceite



Saugkissen

Saugkissen für Wasser und andere nicht ölhaltige Flüssigkeiten – dient als perfekte Unterlage bei Reparaturen- und Wartungsarbeiten oder in sensiblen Bereichen im Haus.

- > absorbiert Flüssigkeit sofort und bindet sie im Inneren.
- > nach Gebrauch kann das Saugkissen ohne Flüssigkeit zu verlieren weg getragen werden (reißfeste Tragegriffe)
- > Restwasser kann ohne Lappen, Eimer oder Nass-Sauger aufgesaugt werden (Wasserschäden werden drastisch reduziert)
- > bei Arbeiten im Gebäude, z.B. Sifonwechsel wird das Saugkissen einfach unter die Arbeitsstelle gelegt
- > optimal geeignet bei Flachdächern, Sanitärreparaturen, Entleeren von Heizkörpern oder bei Arbeiten an Waschmaschinen oder Wäschetrocknern
- > sinnvolle Ergänzung für Ihre Montagefahrzeuge
- > minimaler Platzbedarf durch geringes Leervolumen
- > einfache Handhabung, bei nicht kontaminiertem Wasser Entsorgung über den Hausmüll
- > Absorbiert bis zu 25 Liter Wasser (15 Liter in 30 Sekunden) also das 60-fache seines Eigengewichts

⚠ Passend dazu:
MASC Saugfix siehe Seite 83

Art.-Nr.	Bezeichnung	Händler-VE/St
SK 25	Saugkissen bis 25 l 640 x 770 mm, 0,4 kg	10 G

- Absorbent pad
- Cuscinetto assorbente
- Coussin absorbant
- Almohadilla absorbente



PE-Standrohr

1 Meter und 5 Meter grau und braun

- > optisch perfekter Übergang zum Regenfallrohr:
zinkgrau für Zinkfallrohre, kupferbraun für Kupferfallrohre
- > optimale Farbgebung
- > witterungsbeständig
- > alterungsbeständig
- > verschweißbar
- > schlagzäh und frostbeständig
- > UV-beständig
- > leichter als SML oder Metallstandrohre
- > einfache Bearbeitung
- > kann zum Schutz des Regenrohres in Länge bis zu 5 m montiert werden

⚠ 5 m Stangen nur in Gestellen lieferbar

– Lieferung ab Werk –



⚠ Passende Standrohrwulst
siehe S.68

⚠ Passende Standrohrschele
siehe S.68

Art.-Nr.	Bezeichnung	Händler-VE/lfm
PS110B	PE-Standrohr braun 110 mm x 5 mtr., für 87/100 mm Fallrohr	225 E
PS90B	PE-Standrohr braun 90 mm x 5 mtr., für 60/76/80 mm Fallrohr	225 E
PS110G	PE-Standrohr grau 110 mm x 5 mtr., für 87/100 mm Fallrohr	225 E
PS90G	PE-Standrohr grau 90 mm x 5 mtr., für 60/76/80 mm Fallrohr	225 E
PS110PLG	PE-Standrohr anthrazit „Premium line“ 90 mm x 5 mtr., für 87/100 mm Fallrohr	225 E
PS110B1	PE-Standrohr braun 110 mm x 1 mtr., für 87/100 mm Fallrohr	24 E
PS90B1	PE-Standrohr braun 90 mm x 1 mtr., für 60/76/80 mm Fallrohr	24 E
PS110G1	PE-Standrohr grau 110 mm x 1 mtr., für 87/100 mm Fallrohr	24 E
PS90G1	PE-Standrohr grau 90 mm x 1 mtr., für 60/76/80 mm Fallrohr	24 E
PS125G1	PE-Standrohr anthrazit „Premium line“ 125 mm x 1 mtr., für 87/100 mm Fallrohr	24 E
PS110PLG1	PE-Standrohr anthrazit „Premium line“ 110 mm x 1 mtr., für 87/100 mm Fallrohr	24 E

- PE-gutter pipe
- Terminale PE
- Cuyau en fonte PE
- Tubos de desagüe de PE





M8 oder M10



Stockschrauben-Eindreher siehe S. 2

Standrohrschelle

braun, grau oder anthrazit zu PE-Rohr

- > mit witterungsbeständiger Beschichtung
- > erhältlich in kupferbraun und zinkgrau
- > farblich abgestimmt auf PE-Rohr braun und grau
- > Befestigung der Standrohrschelle durch Einschlagen, Dübeln, Verschraubung in Holz oder mit Gewindestangen M8/M10

Art.-Nr.:	Bezeichnung	Händler-VE/St
SRB110	Standrohrschelle 110 Ø braun mit Gewindemuffe M8/M10	50 I
SRG110	Standrohrschelle 110 Ø grau mit Gewindemuffe M8/M10	50 I
SRGPL110	Standrohrschelle anthrazit 110 Ø grau mit Gewindemuffe M8/M10	50 I
SRB 90	Standrohrschelle 90 Ø braun mit Gewindemuffe M8/M10	50 I
SRG 90	Standrohrschelle 90 Ø grau mit Gewindemuffe M8/M10	50 I

- 🇬🇧 Gutter pipe clamp
- 🇫🇷 Bride de fixation pour les tuyaux en fonte
- 🇮🇹 Collare per terminale
- 🇪🇸 Abrazaderas para tubos de desagüe



Rohrschellenadapter

- > Adapter zur Befestigung von Rohrschellen an allen Trapez- und Wellblechen
- > vorgebohrte Löcher mit Gewindestift M10, 15 mm lang

Art.-Nr.:	Bezeichnung	Händler-VE/St
RSAE	Rohrschellenadapter aus Edelstahl 185 x 35 x 40 mm, 0,1 kg Lieferung ohne Rohrschelle	10 I

- 🇬🇧 Pipe clamp adapter
- 🇫🇷 Adaptateur bride de fixation
- 🇮🇹 Adattatore per collari
- 🇪🇸 Adaptadores para abrazaderas de tubo

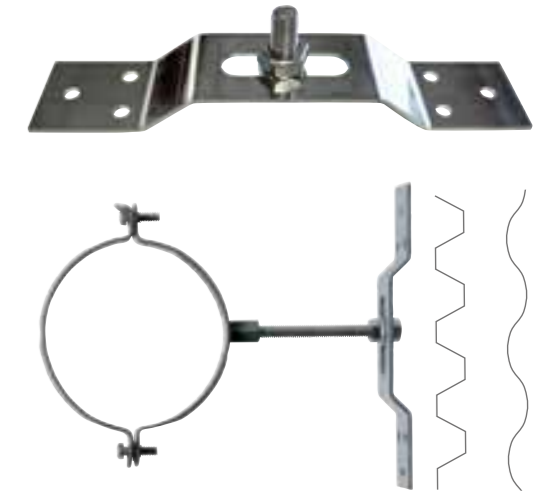

Fallrohrprovisorium

- > Bauschäden durch herablaufendes Wasser werden vermieden
- > kein Bauen von Notabläufen aus HT oder KG mehr
- > Beschädigungen durch Maler oder Gipser beim Abbauen der Fallrohre entfallen
- > passend für Ablaufrohre mit Ø 60/76/80/87/100/120

Art.-Nr.:	Bezeichnung	Händler-VE/St
FRP	Fallrohrprovisorium Rolle á 100 m, 3,6 kg	6 F

- 🇬🇧 Provisional downpipe
- 🇫🇷 Descente provisoire d'eaux pluviales
- 🇮🇹 Tubo di scarico provvisorio
- 🇪🇸 Tubo bajante provisional



EINGEFÄRBT MIT LOGODRUCK

Standrohrwulst mit Federwirkung

- > offen und flexibel zum Einschleiben zwischen Stand- und Fallrohr
- > auch schräg oder unsauber abgeschnittene Standrohrenden werden abgedeckt
- > optisch schöner Abschluß
- > kann durch Aufbiegen auch nachträglich montiert werden
- > Cu und Zn in 80 Ø, 100 Ø und 120 Ø



Art.-Nr.:	Bezeichnung	Händler-VE/St
CW 80	Cu-Standrohrwulst 80/95, 0,9 kg	25 I
ZW 80	Zn-Standrohrwulst 80/95, 0,9 kg	25 I
AW 100	Alu-Standrohrwulst Anthrazit 100/115, 0,12 kg	25 I
CW 100	Cu-Standrohrwulst 100/115, 0,12 kg	25 I
ZW 100	Zn-Standrohrwulst 100/115, 0,11 kg	25 I
CW 120	Cu-Standrohrwulst 120/150, 0,16 kg	25 I
ZW 120	Zn-Standrohrwulst 120/150, 0,16 kg	25 I

- 🇬🇧 Gutter pipe bead with spring effect
- 🇫🇷 Renflement du tuyau en fonte avec effet à ressort
- 🇮🇹 Tondino per terminale con effetto a molla
- 🇪🇸 Refuerzos para tubos de desagüe con efecto de resorte



↑ grau/Zink ↑ anthrazit ↑ braun/Kupfer

Rohrabzweigstutzen

- > einteiliger Rohrabzweigstutzen zum nachträglichen Einbau in das Fallrohr
- > Einbau am Montierten Fallrohr möglich
- > besonders geringe Einbauzeit von ca. 5-10 Minuten, Befestigung mit zwei Nieten
- > kein Absägen des Regenfallrohres nötig
- > eventuell zusätzliche Rohrschellen entfallen
- > Lieferung erfolgt inklusive Schablone für den Ausschnitt
- > **Lieferbar in Kupfer, Zink, Uginox**

! Diverse Varianten/Größen auf Anfrage verfügbar! Solange Vorrat reicht.

Art.-Nr.:	Bezeichnung	Händler-VE/St
ZRA6010072°	Zn-Rohrabzweigstutzen 60 auf 100 mm Fallrohr mit 72° Standard Ø 60/80/100 mm mit 72°	10 I

Bestellung: Bei Bestellung bitte immer den Ø des Rohrabzweigstutzens, den Ø des vorhandenen Fallrohres und die Gradzahl angeben.

- 🇬🇧 Pipe branch
- 🇫🇷 Raccord tubulaire
- 🇮🇹 Bocchette di raccordo
- 🇪🇸 Tubuladuras para ramales de tuberías



Beispiel für den Ausschnitt nach Schablone im Fallrohr Fertig montierter Rohrabzweigstutzen im bestehenden Fallrohr



Laubfänger mit Regenwassersammler

Regenwassersammler und Laubfänger kombiniert. Laubfänger mit integriertem V₂A-Laubkorb. Durch einfaches Öffnen der Rohrklappe wird der Laubkorb herausgenommen und entleert. Nach der Reinigung den Laubkorb wieder in die Rohrklappe einsetzen und schließen, einfacher kann die Dachrinne nicht gereinigt werden.

- Regenwassersammler:
- > reguliert durch sein Überlaufsystem automatisch den Wasserstand in der Regentonne
 - > schneller und einfacher Einbau in das Regenfallrohr
 - > Einbauset mit Verbindungsschlauch inkl. Anschlußverschraubung und Fassanschluß, Abschlußkappe und Anleitung
 - > lieferbar in Kupfer oder Zink für Rohrdurchmesser 76 mm, 80 mm, 87 mm, 100 mm und 120 mm

Kupfer	Zink	Bezeichnung	Händler-VE/St
CLR76	ZLR76	Laubfänger + Regenwassersammler Kupfer oder Zink, für 76 mm Rohre	5
CLR80	ZLR80	Laubfänger + Regenwassersammler Kupfer oder Zink, für 80 mm Rohre	5
CLR87	ZLR87	Laubfänger + Regenwassersammler Kupfer oder Zink, für 87 mm Rohre	5
CLR100	ZLR100	Laubfänger + Regenwassersammler Kupfer oder Zink, für 100 mm Rohre	5
CLR120	ZLR120	Laubfänger + Regenwassersammler Kupfer oder Zink, für 120 mm Rohre	5



Leaf catcher with rainwater collector
 Récupérateur de feuilles avec collecteur d'eaux pluviales
 Raccogliitore foglie con raccogliitore di acqua piovana
 Recogedor de hojas con colector de agua de lluvia

Jetzt NEU: Erhältlich in allen RAL Farben! Preis auf Anfrage.



Laubfänger mit V₂A-Laubkorb

- > der Laubfänger mit integriertem V₂A-Laubkorb,
- > Montage in ca. 1m Höhe in das Regenfallrohr, somit leichte Reinigung
- > leichte Bedienung durch einfaches Öffnen der Rohrklappe
- > einfacher, unkomplizierter Einbau, auch in ein bestehendes Regenfallrohr möglich
- > lieferbar in Kupfer oder Zink für Rohrdurchmesser 76 mm, 80 mm, 87 mm, 100 mm und 120 mm

Kupfer	Zink	Bezeichnung	Händler-VE/St
CL76	ZL76	Laubfänger Kupfer oder Zink, für 76 mm Rohre	5
CL80	ZL80	Laubfänger Kupfer oder Zink, für 80 mm Rohre	5
CL87	ZL87	Laubfänger Kupfer oder Zink, für 87 mm Rohre	5
CL100	ZL100	Laubfänger Kupfer oder Zink, für 100 mm Rohre	5
CL120	ZL120	Laubfänger Kupfer oder Zink, für 120 mm Rohre	5
	UL100	Laubfänger Uginox, für 100 mm Rohre	5

Auch in XXL erhältlich

Art.-Nr.:	Bezeichnung	Händler-VE/St
CL100W5	Kupfer-Laubfänger mit großem Laubfangkorb 5 ltr. Fassungsverm., passend für Fallrohre 100 mm	5
ZL100W5	Zink-Laubfänger mit großem Laubfangkorb 5 ltr. Fassungsverm., passend für Fallrohre 100 mm	5
UL100W5	Uginox-Laubfänger mit großem Laubfangkorb 5 ltr. Fassungsverm., passend für Fallrohre 100 mm	5



Leaf catcher with V₂A leaf basket
 Récupérateur de feuilles avec crapaudine en V₂A
 Raccogliitore foglie con cesto V₂A
 recogedor de hojas con cesto V₂A para hojas

Jetzt NEU: Erhältlich in allen RAL Farben! Preis auf Anfrage.

Regenwassersammler

- > reguliert durch sein Überlaufsystem automatisch den Wasserstand in der Regentonne
- > schneller und einfacher Einbau in das Regenfallrohr
- > Einbauset mit Verbindungsschlauch incl. Anschlußverschraubung, Fassanschluß, Abschlußkappe und Anleitung
- > lieferbar in Kupfer oder Zink
- > für Rohrdurchmesser 76 mm, 80 mm, 87 mm, 100 mm und 120 mm

Kupfer	Zink	Bezeichnung	Händler-VE/St
CR76	ZR76	Regenwassersammler Kupfer oder Zink, für 76 mm Rohre	5
CR80	ZR80	Regenwassersammler Kupfer oder Zink, für 80 mm Rohre	5
CR87	ZR87	Regenwassersammler Kupfer oder Zink, für 87 mm Rohre	5
CR100	ZR100	Regenwassersammler Kupfer oder Zink, für 100 mm Rohre	5
CR120	ZR120	Regenwassersammler Kupfer oder Zink, für 120 mm Rohre	5



Rainwater collector
 Collecteur d'eaux pluviales
 Raccogliitore di acqua piovana
 colector de aguas pluviales



Jetzt NEU: Erhältlich in allen RAL Farben! Preis auf Anfrage.

Regenwasserklappe mit V₂A-Laubkorb

- > Regenwasserklappe zum Einsetzen in Regenfallrohre
- > innenliegender Laubfangkorb aus V₂A
- > leichte Entnahme des Laubfangkorbes zur Entleerung
- > Klappe lieferbar in Kupfer oder Zink



Jetzt NEU: Erhältlich in allen RAL Farben! Preis auf Anfrage.

Art.-Nr.:	Bezeichnung	Händler-VE/St
CRK 100	Kupfer Regenwasserklappe mit V ₂ A-Laubkorb für DN 100 mm	5
ZRK 100	Zink Regenwasserklappe mit V ₂ A-Laubkorb für DN 100 mm	5
URK 100	Uginox Regenwasserklappe mit V ₂ A-Laubkorb für DN 100 mm	5



Rainwater hatch with V₂A leaf basket
 Clapet pour eaux pluviales avec crapaudine en V₂A
 Scarico acqua piovana con cestello per foglie V₂A
 MASC trampilla para aguas pluviales con cesto V₂A para hojas



Zn/Cu Reduzierstück

- > zum Reduzieren im Standrohrbereich
- > bei Abzweigen
- > für Rinnenkessel und Erweiterungen
- > vielseitig einsetzbar im Altbau, bei Reparaturarbeiten usw....
- > Lieferbar in Zink und Kupfer
- > durch Absägen bzw. Aufweiten (MASC Coner) kann das Reduzierstück leicht angepasst werden (eng auf weit, weit auf eng)



Beispiel: Reduzierstück abgesägt

Art.-Nr.:	Bezeichnung	Händler-VE/St
CRS60/80/100	Cu-Reduzierstück 60/80/100	10 F
ZRS60/80/100	Zn-Reduzierstück 60/80/100	10 F
CRS80/100/120	Cu-Reduzierstück 80/100/120	10 F
ZRS80/100/120	Zn-Reduzierstück 80/100/120	10 F
CRS60/76/87	Cu-Reduzierstück 60/76/87	10 F
ZRS60/76/87	Zn-Reduzierstück 60/76/87	10 F
CRS76/87/100	Cu-Reduzierstück 76/87/100	10 F
ZRS76/87/100	Zn-Reduzierstück 76/87/100	10 F

Reductionpiece Zn or Cu
 Pièce de réduction (Zn/Cu) à usages multiples
 Zn/Cu Riduzione
 Reducción



Reduzierstück für PE-Standrohr 125 Ø

> Cu/Zn Reduzierstück von 120 Ø Fallrohr auf PE-Standrohr 125 mm Ø

Art.-Nr.:	Bezeichnung	Händler-VE/St
ZRS 120/113	Zn-Reduzierstück für PE-Standrohr 125 mm Ø	1 F
CRS 120/113	Cu-Reduzierstück für PE-Standrohr 125 mm Ø	1 F

Reducer for PE downpipe 125 Ø
 Réducteur pour tuyau en PE de 125 Ø
 Riduttore per tubo verticale PE125 Ø
 MASC reductor para tubo vertical de PE 125 Ø



Zink Übergang Slim

Übergang von z.B. 76er HT auf 75er Alu-/V2A-/ Zinkrohr
 - keine überstehende/ sichtbare Manschette
 - integrierter, innenliegender Dichtring



Ausschließlich zur Montage im senkrechten Bereich.

Art.-Nr.:	Bezeichnung	Händler-VE/St
ZÜ75/80S	Zn-Übergang mit Dichtung	6 F
ZÜ76/75S	Zn-Übergang mit Dichtung	6 F
ZÜ110/100S	Zn-Übergang mit Dichtung	6 F

Zinc transition Slim
 Raccord en zing Slim
 Transizione in zinco Slim
 adaptador de zinc Slim



Sonder-Reduzierstücke

für Sanierungen bei vorhandenen Rohren

- > zum Reduzieren im Standrohrbereich bei Verwendung von Sonderrohren
- > bei Abzweigen
- > vielseitig einsetzbar im Altbau, bei Reparaturarbeiten usw....
- > Lieferbar in Zink und Kupfer
- > durch Absägen bzw. Aufweiten (MASC Coner) kann das Reduzierstück leicht angepasst werden (eng auf weit, weit auf eng)
- > schützt vor Zementstaub

Art.-Nr.:	Bezeichnung	Händler-VE/St
ZRS 60/50	Zn-Red-Stück Ø 60 Fallrohr auf HT 50 Muffe	1 F
ZRS 80/67	Zn-Red-Stück Ø 80 Fallrohr auf PE/HT/SML Ø 75	1 F
ZRS 100/67	Zn-Red-Stück Ø 100 Fallrohr auf PE/HT/SML Ø 75	1 F
CRS 60/50	Cu-Red-Stück Ø 60 Fallrohr auf HT 50 Muffe	1 F
CRS 80/67	Cu-Red-Stück Ø 80 Fallrohr auf PE/HT/SML Ø 75	1 F
CRS 100/67	Cu-Red-Stück Ø 100 Fallrohr auf PE/HT/SML Ø 75	1 F

Reductionpiece Zn or Cu
 Pièce de réduction (Zn/Cu) à usages multiples
 Zn/Cu Riduzione
 Reducción Zn/Cu



Standrohrkappen exzentrisch

> exzentrische Standrohrkappe zur lotrechten Montage des Fallrohres in das Standrohr
 > Fallrohr verläuft somit parallel zur Hauswand und nicht im Sockelbereich schräg weg

Art.-Nr.:	Bezeichnung	Händler-VE/St
CSK 60/111	Standrohrkappe Kupfer 60/111 exzentr. ca. 38 mm, 0,075 kg	10 G
CSK 76/111	Standrohrkappe Kupfer 76/111 exzentr. ca. 38 mm, 0,075 kg	10 G
CSK 80/111	Standrohrkappe Kupfer 80/111 exzentr. ca. 38 mm, 0,075 kg	10 G
CSK 87/111	Standrohrkappe Kupfer 87/111 exzentr. ca. 38 mm, 0,075 kg	10 G
ZSK 60/111	Standrohrkappe Zink 60/111 exzentr. ca. 38 mm, 0,075 kg	10 G
ZSK 76/111	Standrohrkappe Zink 60/111 exzentr. ca. 38 mm, 0,075 kg	10 G
ZSK 80/111	Standrohrkappe Zink 80/111 exzentr. ca. 38 mm, 0,075 kg	10 G
ZSK 87/111	Standrohrkappe Zink 87/111 exzentr. ca. 38 mm, 0,075 kg	10 G

excentric Pipecap
 Renflement excentrique permet montage horizontal tuyau de descente dans tuyau en fonte
 Rosoni eccentrici
 tapon de tubo estable





HT-Kunststoffrohrübergang

für den senkrechten Einbau

HT-Übergang [von 110 mm auf 97 bis 103 mm Innendurchmesser]

- > für SML-Rohre, muffenlose HT-, KG-, PE-Rohre, Gußrohre und Fallrohre
- > als Anschluß an den Lüftungsziegel für Strangentlüftung
- > beim Stand-WC mit und ohne „verdecktem Abgang“
- > geeignet für Stand-WC mit Uni-Abgang DN 100 für Wand- oder Bodenausgang, wenn die Muffe am 100er-Rohr abgesägt wurde.

Einsatzbeispiele:

Altbausanierung:

- > Wegen den dünneren Mauern wurden DN90-Abflußrohre verlegt, Kunde möchte ein Stand-WC mit Abgang Uni 100 und kein wandhängendes WC
- > HTÜ ohne Gummimanschette passt in ein DN90-HT-Abflußrohr ohne Muffe
- > Nur die Gummimanschette passt in ein DN100-HT-Abflußrohr ohne Muffe (red. auf DN90)
- > Wenn Strangleitung DN90 verlegt wurde ist der Lüftungsziegel DN100. Somit kann mit HTÜ das DN90-Rohr mit dem Lüftungsziegel einfach angeschlossen werden.

Neubau:

- > Es werden vermehrt DN90-Abflußrohre verlegt, durch die Toilettenspültasten verändert sich das Spülverhalten (geringere Wassermenge).



Art.-Nr.:	Bezeichnung	Händler-VE/St
HTÜ	HT-Kunststoffrohrübergang Übergang DN 110 auf 100 mm	5 G
HTÜ125	HT-Kunststoffrohrübergang Übergang DN 125 auf 120 mm	5 G

- HT plastic pipe transition for vertical installation
- Raccord pour tuyau HT pour le montage vertical
- Transizione tubo in plastica HT per installazione verticale
- transición de tubos de plástico HT para montaje perpendicular



Schnellmontagedübel und Kunststoffrosette für Rohrschellen

- > Spezialdübel mit Innenvierkant
- > aufwändiges Holzdübel basteln entfällt
- > hohe Stabilität und Haltbarkeit ist sichergestellt
- > spart Zeit und Geld durch rationelles Arbeiten
- > Kunststoffrosette deckt das Bohrloch sauber ab

Art.-Nr.:	Bezeichnung	Händler-VE/St
RSD	Rohrschellendübel	100 G
KR	Kunststoffrosette	100 G

- Quick-mounting anchor and plastic rosette for pipe clamps
- Cheville à montage rapide et rosette en PVC pour colliers
- Tassello di montaggio rapido e rosetta in plastica per staffe per tubi
- taco de anclaje rápido y roseta de plástico para abrazaderas de tubos

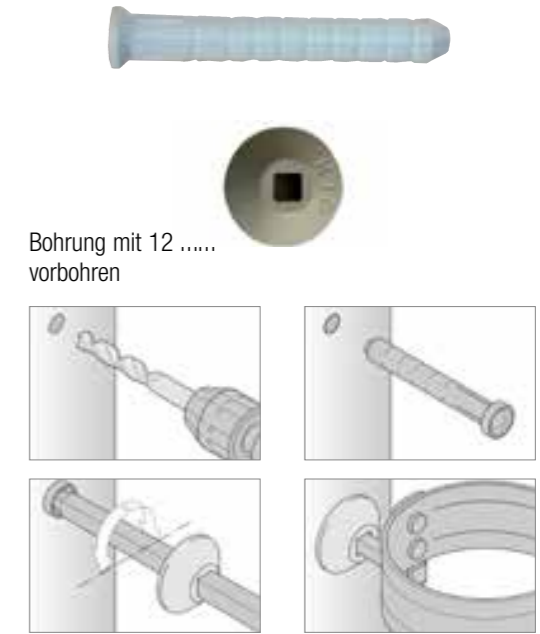

Thermoanker

Der sichere Halt bei Vollwärmeschutz-Verbundsystemen

- > thermische Trennung des feuerverzinkten Dübels durch eingesetzte Kunststoffteile
- > stabiler Kraftschluß zwischen Regenfallrohr und Gebäude auch für hohe Gebäude und größere Rohrdurchmesser geeignet
- > Montage vor oder nach den Isolierungsarbeiten möglich
- > vorbohren mit 18 mm Bohrer
- > Einstecktiefe: Bei Ziegel ca. 6-8 cm, bei Beton ca. 4 cm

Art.-Nr.:	Bezeichnung	Händler-VE/St
TA160	Thermoanker Länge: 210 mm, ø 18 mm empfohlen für Isolierungen von ca. 100 mm	25 F
TA200	Thermoanker Länge: 250 mm, ø 18 mm empfohlen für Isolierungen von ca. 100 – 150 mm	25 F
TA300	Thermoanker Länge: 330 mm, ø 18 mm empfohlen für Isolierungen von ca. 150 – 220 mm	25 F

- Thermally-protected anchor
- Ancrage thermique
- Ancoraggio termico
- anclaje térmico



PE-Standrohrübergang 90/110 und Übergangsring auf KG/HT

- > optimaler Übergang vom Kanalrohr-System (110 Ø) auf Ihr PE-Standrohr (90 Ø)
- > PE 90/110
- > Farbe: schwarz
- > schnelle Steckmontage, kein Verschweißen nötig



Art.-Nr.:	Bezeichnung	Händler-VE/St
PSÜ90/110	PE-Standrohrübergang 90/110 90 oder 110 mm, 120 x 80 mm, 0,15 kg	5 C

- PE-gutter adapter
- Raccord pour tuyau en fonte PE 90/110 mm
- Raccordo PE-Terminale
- Manguito de unión bajante/conector PE



Verbindungsadapter

- > schafft einen Übergang von M8 Innengewinde auf M10 Aussengewinde. Z.B. Übergang MASC Thermoanker auf Rohrschelle M10 Schraubgewinde.

Art.-Nr.:	Bezeichnung	Händler-VE/St
VA	Verbindungsadapter M8/M10	100 I

- Connection adapter
- Adaptateur de raccordement
- Adattatore di connessione
- adaptador de conexión





Rinnenkessel

mit vulkanisierter Rückwand für kubische Baustile

- > einfache und schnelle Montage
- > flexibler Rohranschluss, durch vulkanisierte Rückwand möglich
- > Anschlussmöglichkeit für Rohrdurchmesser von ca. 60–120 mm
- > Lochausschnitt entsprechend kleiner ausführen (Bsp: für 100 mm Rohrdurchmesser ca. 70 mm ausschneiden).
- > rückstausicher
- > mit Notüberlauf, Laubfang und Lüftungsgitter
- > Schutzrechte erteilt



Rückseite



Vorderseite

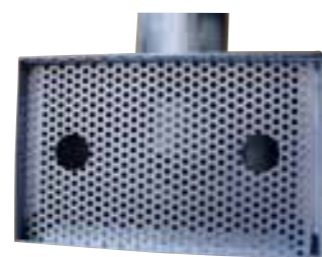





Oberseite

! Preise gelten vorbehaltlich der aktuellen Metall-Notierungen

Art.-Nr.:	Bezeichnung	Händler-VE/St
ZRKV100	Zn Rinnenkessel mit vulkanisierter Rückwand für Regenfallrohr 100 mm	1 E
URKV100	Uginox Rinnenkessel mit vulkanisierter Rückwand, für Regenfallrohr 100 mm, Uginox	1 E
ZRKVV100	Zn Rinnenkessel mit vulkanisierter Rückwand für Regenfallrohr 100 mm, vorbewittert	1 E



 Gutter collector
 Cuvette de descente

 Serbatoio per grondaia
 Colector de canaleta

Rinnennaht-Einlage

- > witterungunabhängige Verarbeitung
- > nicht reaktives, permanent klebendes und dauerplastisches Einlageband
- > selbstverschweißend mit sofortiger Dichtwirkung
- > Volumenbeständig und lösemittelfrei, physiologisch unbedenklich und umweltfreundlich
- > Alterungs-, witterungs- und UV-beständig über Jahrzehnte
- > wasser- und dampfdicht
- > hervorragende Verträglichkeit mit den meisten Bau- sowie Bauwerkstoffen

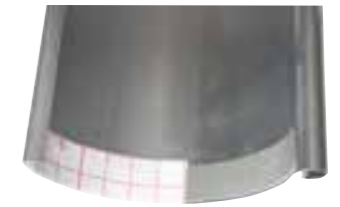



Art.-Nr.:	Bezeichnung	Händler-VE/St
RNS	Rinnennaht-Set, 6 lfm. Rinnennahteinlage + 200 Stk. Dichtnieten, Edelstahl 3,2 mm	1 E
NE	Nahteinlage, Nanofil 6 lfm. Rinnennahteinlage	1 E
DNE32	Dichtniete 200 Stk. Dichtnieten, Edelstahl 3,2 mm	1 E



 Gutter seam insert

 Inserto per canalette

 Revêtement pour couture de chéneaux

 Inserto para cordón de canaleta

Kunststoff-Trenndeckel

für Rinnenabschlüsse am Putz/ Mauer

- > optimaler Übergang für Rinnenabschlüsse an Putz und Mauerwerk
- > durch die Dehnung der Rinne im Trenndeckel wird eine Ribbildung am Putz verhindert
- > um häßliche Schlieren am Mauerwerk zu vermeiden, wird der Kunststoffdeckel zwischen Putz und Rinne auf dem Rinnenendstück angebracht
- > Ausführung: Kunststoff weiß





Art.-Nr.:	Bezeichnung	Händler-VE/St
KTD33	Kunststoff-Trenndeckel weiß 33/6-teilig, 0,07 kg	10 I
KTD28	Kunststoff-Trenndecke weiß 28/7-teilig, 0,05 kg	10 I
KTD25	Kunststoff-Trenndeckel weiß 25/8-teilig, 0,04 kg	10 I



 Plastic cover

 Coperchio separatore in materiale sintetico

 Embout de gouttière, en P.V.C.

 Tapas separadoras de plástico





Edelstahl-Wirragelege

- > Kapillarstopp aus V₄A
- > Edelstahlwirragelege, 70mm breit, 12,5m pro Rolle incl. Klebepads
- > Verhindert Stauwasser zwischen Einlaufblech und Deckschare
- > Begünstigt das Abfließen von Kondensat (Kondenswasser)

Art.-Nr.:	Bezeichnung	Händler-VE/St
EWG	V₄A Edelstahlwirragelege „Kapillarstopp“ auf Rolle 70 mm breit, 12,5 m lang	1 C



- Stainless steel scrim
- Inserto in acciaio inox
- Bande en fil inox non-tissé
- Tejido espiral de acero inoxidable



Zauberfix 1 Kg Gebinde

- > dauerelastische Isoliermembran für Reparatur- und Dichtarbeiten
- > kann auf nassem Untergrund verarbeitet werden
- > 300 kg/cm² Haftkraft
- > Streichgeeignet
- > für sämtliche Untergründe wie Metalle, Stein/-zeug, Holzwerkstoffe, etc. (ausgenommen PP, PE, TFE)
- > abdichten von Terrassen und Dächern, Rinnen, Kuppeln, Firstbereich, Schornstein etc.

- technische Eigenschaften:
- > dauerelastisch von -40 °C bis +90 °C
 - > schnell trocknend, gute Opazität, unentflammbar, geruchlos
 - > hohe Beständigkeit gegenüber UV-Einstrahlung, Witterung und extremen Temperaturfällen
 - > frei von Gerüchen, Lösungsmitteln, Bitumen, Silikonen oder Isocyanaten

Art.-Nr.:	Bezeichnung	Händler-VE/St
ZF1	Zauberfix 1 Kg Gebinde	1 C



- Zauberfix 1 kg container
- Zauberfix confezione da 1 Kg
- Zauberfix, récipient de 1 kg
- Zauberfix bote de 1 kg



Laubfangmodul

- > verhindert professionell das Verstopfen der Ablaufrohre und damit das Überlaufen der Rinne
- > trotz Laub kann das Wasser immer noch abfließen
- > für 40er, 33er oder 28er Rinnen lieferbar

Art.-Nr.:	Bezeichnung	Händler-VE/St
CLM 28	Kupfer Laubfangmodul 375 mm, 0,25 kg	5 E
ZLM 28	Zink Laubfangmodul 375 mm, 0,26 kg	5 E
CLM 33	Kupfer Laubfangmodul 375 mm, 0,25 kg	5 E
ZLM 33	Zink Laubfangmodul 375 mm, 0,26 kg	5 E
CLM 40	Kupfer Laubfangmodul 375 mm, 0,25 kg	5 E
ZLM 40	Zink Laubfangmodul 375 mm, 0,26 kg	5 E



- leavecatcher module
- Rete parafogliame
- Module-Trellis à feuilles empêche bouchons
ainsi que la gouttière de déborder
- modula para rechojer hojas

Falzeinlage

- > umschließt den Winkelfalz einschließlich Haft
- > wird doppelt eingefalzt und somit wasserdicht verpresst
- > 20 lfm pro Rolle
- > 280 lfm pro Karton



Falzbandboy siehe S. 44

Art.-Nr.:	Bezeichnung	Händler-VE/Rollen
FE	MASC Falzeinlage Band mit 22 mm Breite	14 I



- Seam sealing strips
- Nastri ermetici per aggraffature
- Ruban adhésif d'étanchéité pour plis
- Cintas de obturación para rebordes

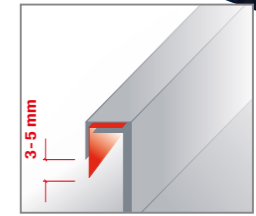
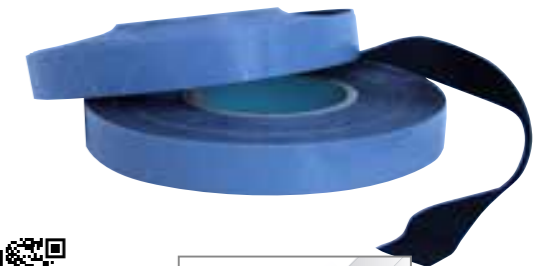

Falzdichtbänder

- > Falzdichtbänder zum Einkleben in Doppelfalz beider Stehfalssysteme



Falzbandboy siehe S. 44

Art.-Nr.:	Bezeichnung	Händler-VE/Rollen
FDB2/9	Falzdichtband vorkomprimiert 2 x 9 mm breit/aufgehend auf 10 mm, 12,5 m per Rolle	33 I
FDB1/9	Falzdichtband vorkomprimiert 1 x 9 mm breit/aufgehend auf 10 mm, 10 m per Rolle	35 I
FDB2/40	Falzdichtband 2 x 40 mm breit, 20 m per Rolle	I Solange Vorrat reicht!



- Seam sealing strips
- Nastri ermetici per aggraffature
- Ruban adhésif d'étanchéité pour plis
- Cintas de obturación para rebordes

Weitere Abmessungen auf Anfrage



Falzöl

- > verhindert das Einfließen von Feuchtigkeit in den Falz, auch im Bereich der Hafte
- > gleichmäßiger Auftrag und Dosierung durch austauschbaren Aufsteckpinsel
- > optimal im Bereich Flachdach bzw. sehr flach neigende Dächer im Doppelfalzsystem
- > weitere Einsatz im Traufenbereich, besonders bei größeren Dachüberständen in schneereichen Gebieten

Art.-Nr.:	Bezeichnung	Händler-VE/St
F01	Falzöl 1 Liter Behälter	1 E
F05	Falzöl 5 Liter Behälter	1 E
ASP	Aufsteckpinsel für Flaschen 55 x 24 mm, 0,01 kg	E Solange Vorrat reicht!



- Folding oil
- Olio per scanalature
- Huile pour plis
- ceite para plegado

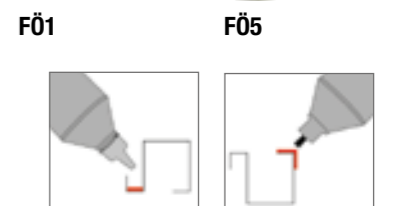



Abrollstop für Falzbänder

Abrollstop für sämtliche Bandrollen mit Klemmbereich von 5-30 mm Bandstärke

- > verhindert das Expandieren angebrochener Kombibänder und Falzeinlagebänder
- > geeignet für sämtliche anderweitigen Bandrollen von 5–30 mm
- > Handling mit einer Hand
- > dauerhaft- und mehrfach einsetzbar

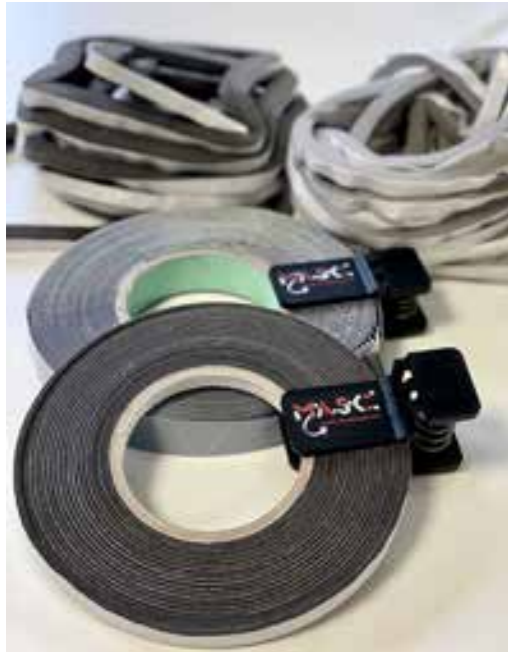

Art.-Nr.:	Bezeichnung	Händler-VE/St
ARS	Abrollstop für Falzbänder 80 x 55 x 35 mm, 0,02 kg	1 G

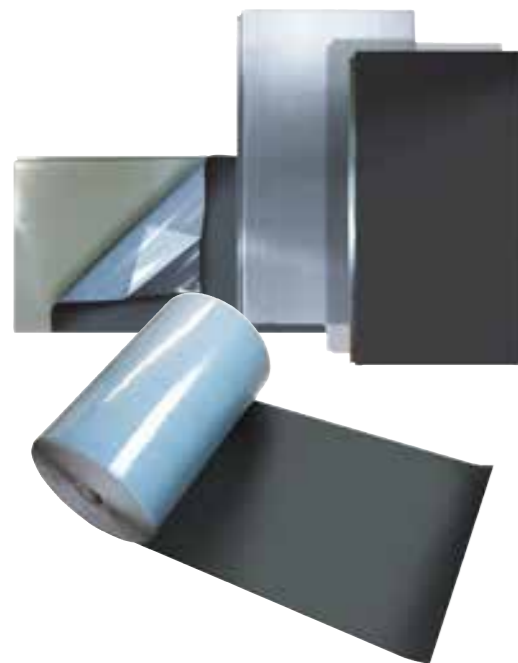

Akustik-Trennlage

Optimaler Schallschutz für Dächer und Fassaden aus Metall

Störende Geräusche wie prasselnder Regen auf metall-gedeckten Dächern gehören der Vergangenheit an.

Die neue, hochwertige und hochwirksame Akustiktrennlage MASC ATL macht es möglich und sorgt für eine Schalldämpfung um bis zu 8 dB. Die Trennlage ist einseitig selbstklebend.

Vorteile:

- > Schalldämpfung bis zu 8 dB
- > geeignet für alle gängigen Metallarten (Aluminium, Edelstahl, Kupfer, Titanzink, etc.)
- > hoher Vorfertigungsgrad durch Aufkaschieren in der Werkstatt
 - dadurch Arbeitszeitreduzierung auf der Baustelle
- > schimmel- und fäulnisbeständig
- > geeignet für elementierte Bauweise

Material: Aus hochwertigen, robusten Polyolefin, einseitig dauerhaft selbstklebend ausgerüstet mit alterungsbeständigem Acrylatkleber. Geeignet für die Kaschierung auf Metallscharen, für Dächer, Fassaden und Fensterbänke.

Lieferform: 150 mm Zuschnitt = Rolle á 10 m



Der Anwender wird durch unsere Angaben nicht von der eigenen Prüfung der eingesetzten Materialien für die vorgesehene Verwendung bzw. Verarbeitung befreit. Unsere Informationen sollen nach bestem Wissen beraten. Der Inhalt ist jedoch ohne Fachverbindlichkeit. Technische Änderungen vorbehalten

! Weitere Abmessungen auf Anfrage

Art.-Nr.:	Bezeichnung	Händler-VE/St
ATLK10	MASC-Akustiktrennlage kurz, 10 lfm. selbstklebend 150 mm/Rolle á 10 lfm.	2 G
ATLK33	MASC-Akustiktrennlage kurz, 10 lfm. selbstklebend 333 mm/Rolle á 10 lfm.	2 G



Acoustic separation layer
Couche de séparation acoustique

Strato di separazione acustica
Lmiana de recubrimiento acústico

Kaminfix

- > selbstklebende Abstandshalter für jede Kamin- und Blechverkleidung
- > gewährleistet optimale Hinterlüftung
- > strammer Sitz, dadurch kein Klappern der Verkleidung bei starkem Wind
- > 70% Zeitersparnis gegenüber anderen Hinterlüftungssystemen

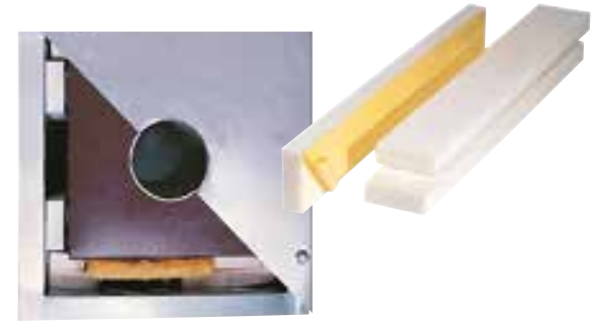

Art.-Nr.:	Bezeichnung	Händler-VE/St
KF	Kaminfix 100 Stück im Karton 1000 x 50 x 20 mm, 0,04 kg	100 G

Red piece
Réducteur en P.V.C.

Riduttore
Reductores

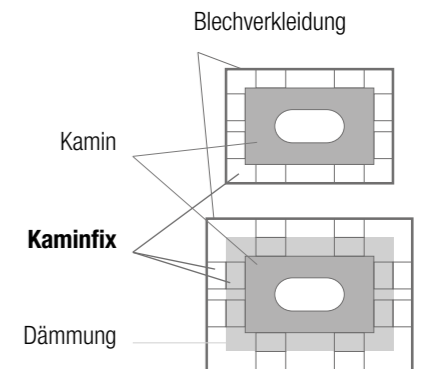

Alu-Steckverbinder für Schneefangrohre

- > durch die Paßgenauigkeit biegen sich die verbundenen Rohrenden bei Schneelast nicht nach unten
- > passend für alle handelsüblichen Alu- und Stahlschneefangrohre



Art.-Nr.:	Bezeichnung	Händler-VE/St
ASV	Alu-Steckverbinder 80 mm lang, Ø ca. 28,75 mm, 0,02 kg	50 J

Aluminium connector for snow guard pipes
Connecteur en aluminium pour les tuyaux arrêt de neige

Giunto di alluminio per tubi paraneve
Conector enchufable de aluminio.
Para tubos paranieves

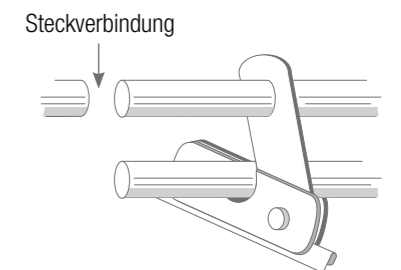

PVC-Steckverbinder für Schneefangrohre

- > durch die Paßgenauigkeit biegen sich die verbundenen Rohrenden bei Schneelast nicht nach unten
- > passend für alle handelsüblichen Kupfer-, Alu- und Stahlschneefangrohre



Art.-Nr.:	Bezeichnung	Händler-VE/St
PSV	PVC-Steckverbinder 80 mm lang, Ø ca. 28,75 mm, 0,07 kg	50 J

PVC connector for snow guard pipes
Connecteur P. V. C. pour les tuyaux arrêt de neige

Giunto a di PVC per tubi paraneve
Conector enchufable de PVC. Para tubos paranieves



Metallart	Schallminderung*
Aluminium	30%
Edelstahl	15%
Kupfer	15%
Titanzink	15%

*(Lauthheit nach Prof. Zwicker, gemäß DIN 45631)



Alu-Flex

- > aus unverwüstlichem, ca. 170 µ starkem, gewelltem Aluminium.
- > das Material läßt sich bei Bedarf mind. 25% strecken
- > zwei asymmetrisch angeordnete Sollknickstellen erleichtern die Montage an aufsteigenden Baukörpern
- > die haftstarke Butyl-Kautschuk-Klebeschicht ist mit einer hochfesten Kunststoff-Folie geschützt, die vor der endgültigen Verklebung einfach abgezogen wird
- > Alu-Flex kann auch übereinander verklebt werden: Dazu wird die untere Ebene an der überlappenden Stelle mit der Andrückrolle wellenförmig glattgepreßt.
- > lieferbar in den Farben, Ziegelrot, Dunkelbraun und Anthrazit, auch in Cu lieferbar



Art.-Nr.:	Bezeichnung	Händler-VE/St
AFR	Alu-Flex rot 5 m x 290 mm (2 Rollen im Karton)	2 G
AFB	Alu-Flex braun 5 m x 290 mm (2 Rollen im Karton)	2 G
AFS	Alu-Flex schwarz 5 m x 290 mm (2 Rollen im Karton)	2 G
CF	Cu-Flex 5 m x 290 mm (2 Rollen im Karton)	2 G



> Rolle á 5 lfm. - 2 Rollen im Karton

Klebestelle muss sauber und fettfrei sein

Alu-Flex Alluminio flessibile
 Joint aluminium pour sorties : cheminées Alu-Flex
 ou autres

MASC Quellfix

Für Flachdachgebäude – Es ist kein komplettes Absaugen des Daches mehr nötig!

- > Quellfix bildet eine vorübergehende Barriere gegen stehendes und heranfließendes Wasser.
- > Durch Aufschütten von Quellfix wird eine Wassersperre erreicht, somit kann die Reparaturstelle ohne nachfließendes Wasser bearbeitet werden (siehe Bild).
- > Durch Auffüllen des Arbeitsbereiches mit Wasser kann eine provisorische Dichtigkeitsprüfung vorgenommen werden.
- > Notfallabdichtung (nicht dauerhaft) für Lecks im Flachdachbereich oder bei beschädigten Rinnen.
- > Quellfix reagiert in Verbindung mit Wasser zu einer gelartigen Masse und quillt, somit kann bei Schnee oder Regenschauer ein Leck kurzfristig provisorisch abgedichtet werden.



- > **umweltfreundliches Produkt, Entsorgung über den Hausmüll**
- > **Es bestehen keine bekannten Gefahrenhinweise**
- > **Keine Gesundheitsbedenken für die Verarbeitung**

Art.-Nr.:	Bezeichnung	Händler-VE/St
QF	Quellfix Eimer á 10 kg	2
		1 bis 10 Eimer E
		11 bis 29 Eimer F
		ab 30 Eimer G



Versand: 2 Eimer pro Karton

Ab einer Abnahme von 30 Eimern erfolgt die Lieferung innerhalb Deutschlands „frei Haus“

Quellfix Produit d'étanchéité gonflant

Riparo Quellfix Quellfix



Frachtkosten beachten!

Flex-Anschlußschürze 150 mm

- > Alu-Anschlußschürze gewellt, mit zwei Klebestreifen (40 mm und 20 mm)
- > erleichtert das Einfalzen mit dem Blech (kein Verrutschen) 20 mm Klebestreifen verwenden
- > zum Ankleben auf dem Dachziegel 40 mm Klebestreifen verwenden
- > lieferbar in den Farben: Ziegelrot, Dunkelbraun, Anthrazit
- > Rolle á 10 lfm. - 2 Rollen im Karton

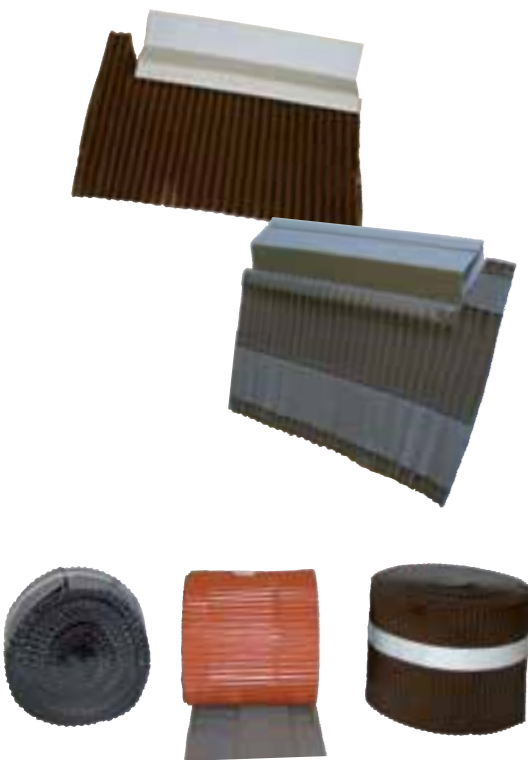

Art.-Nr.:	Bezeichnung	Händler-VE/St
MFAR	Flex-Anschlußschürze 150 mm rot 10 m (2 Rollen im Karton) selbstklebend	2 G
MFAB	Flex-Anschlußschürze 150 mm braun 10 m (2 Rollen im Karton) selbstklebend	2 G
MFAS	Flex-Anschlußschürze 150 mm schwarz 10 m (2 Rollen im Karton) selbstklebend	2 G



Red piece Réducteur en P.V.C.

Riduttore Reductores

Saug-Fix Maxi

- > schnelle und unkomplizierte Wasserbindung auch an schwer zugänglichen Stellen
- > optimal zur Wasserbindung für Reparaturen oder nachträgliche bauliche Maßnahmen im Flachdachbereich
- > Wasserschäden im Innenbereich schnell und effizient reduzieren
- > bindet wasserbasierende Flüssigkeiten direkt nach Kontakt
- > hat hervorragende Wasserspeicherkapazität und bindet bis zum 350-fachen des eigenen Gewichts an z.B. Regenwasser, Leitungswasser etc.
- > nimmt Wasser im Arbeitsbereich auf und verhindert / reduziert kurzfristig den Nachfluss
- > besonders leicht zu dosieren und zu verarbeiten, kann bei Bedarf einfach nachgelegt werden
- > problemlose Entsorgung über den Restmüll

Profitip: perfekt kombinierbar mit dem bewährten MASC Aqua-Blockfix zur mittelfristigen Dammbildung und sofortigen Trockenlegung in vielen Bereichen.

Art.-Nr.:	Bezeichnung	Händler-VE/St
SFM	Saug-Fix Maxi, 1L Dose à 1 L, 180 x 90 x 90 mm	E
SFM25	Saug-Fix Maxi, 2,5L Dose à 2,5 L, 285 x 125 x 90 mm	E



Bitumenflachdach-Einfassung

Anwendung:

- > Bei Dachdurchführungen von Rohren, Absturzsicherungen/Sekuranten, Blitzschutzdraht, Antennen, Anschlüssen von PV- oder Solaranlagen usw.

Empfohlenes Zubehör:

- > Für die dauerelastische Abdichtung ohne Wartungsfuge, eignet sich der MASC Schrumpfschlauch „geschlossene Form“– oder auch „offene Form“ hervorragend.
- > In Verbindung mit dem MASC Schrumpfschlauch, können kleine Bewegungen, horizontal und vertikal schadenfrei aufgenommen werden.
- > Der MASC Schrumpfschlauch ist in verschiedenen Größen erhältlich. Für weitere Details fordern Sie unsere Artikeldatenblätter an.



Art.Nr.	Bezeichnung	Händler-VE/St
BE10	Einfassung besandet Ø 10 mm Empfehlung: SSG28/6 Schrumpfschlauch geschlossen, 1 Meter	1 G
BE20	Einfassung besandet Ø 20 mm Empfehlung: SSG28/6 oder 33/8 Schrumpfschlauch geschlossen, 1 Meter	1 G
BE30	BE30 Einfassung besandet Ø 30 mm Empfehlung: SSG40/12 Schrumpfschlauch geschlossen, 1 Meter	1 G
BE50	Einfassung besandet Ø 50 mm Empfehlung: SSG65/19 Schrumpfschlauch geschlossen, 1 Meter	1 G
BE80	Einfassung besandet Ø 80 mm Empfehlung: SSG95/25 Schrumpfschlauch geschlossen, 1 Meter	1 G
BE110	Einfassung besandet Ø 110 mm Empfehlung: SSG115/34 Schrumpfschlauch geschlossen, 1 Meter	1 G
BE130	Einfassung besandet Ø 130 mm Empfehlung: SSG140/42 Schrumpfschlauch geschlossen, 1 Meter	1 G
BE150	Einfassung besandet Ø 150 mm Empfehlung: SSG180/58 Schrumpfschlauch geschlossen, 1 Meter	1 G
Bitumen-Einfassungen beschiefert (Farbe Naturschiefer):		
BE20S	Einfassung beschiefert Ø 20 mm Empfehlung: SSG28/6 oder 33/8 Schrumpfschlauch geschlossen, 1 Meter	1 G
BE50S	Einfassung besandet Ø 150 mm Empfehlung: SSG65/19 Schrumpfschlauch geschlossen, 1 Meter	1 G



Bitumen flat roof flange Bordatura per tetti piani in bitume
 Encadrement de toit plat en bitume Ribete para tejado plano de bituminosa

Schrumpfschlauch „offene Form“

Schrumpfschlauch offen – zum nachträglichen Einbau! Offene bzw. mit Klammern verschließbare Schrumpfschläuche bieten die Möglichkeit auch an jenen Stellen einen dauerhaften und wartungslosen Abschluss zu machen, bei dem Standard-Schrumpfschläuche nicht von oben eingefädelt werden können. Dadurch lassen sich wartungsintensive Silikonfugen vermeiden und die Abschlüsse absolut dicht ausführen.

Art.Nr.	Bezeichnung	Händler-VE/St
SS036/10	Schrumpfschlauch offen von 36 auf 10 mm schrumpfbar	1 G
SS060/18	Schrumpfschlauch offen von 60 auf 18 mm schrumpfbar	1 G
SS0100/30	Schrumpfschlauch offen von 100 auf 30 mm schrumpfbar	1 G
SS0185/55	Schrumpfschlauch offen von 185 auf 55 mm schrumpfbar	1 G
SS0140/36	Schrumpfschlauch offen von 140 auf 36 mm schrumpfbar	1 G



Heat shrink tubing „open form“ Tubo termoretraibile „forma aperta“
 Gaine thermorétractable « forme ouverte » Tubo termorretráctil „forma abierta“



Schrumpfschlauch „geschlossene Form“

Die Schrumpfschläuche haben eine innenseitige Kleberbeschichtung für einen absolut dichten, dauerhaften Abschluss ohne Wartungsfuge.

Art.Nr.	Bezeichnung	Händler-VE/St
SSG16/6	Schrumpfschlauch geschlossen von 16 auf 6 mm schrumpfbar	1 G
SSG28/6	Schrumpfschlauch geschlossen von 28 auf 6 mm schrumpfbar	1 G
SSG33/8	Schrumpfschlauch geschlossen von 33 auf 8 mm schrumpfbar	1 G
SSG40/12	Schrumpfschlauch geschlossen von 40 auf 12 mm schrumpfbar	1 G
SSG55/16	Schrumpfschlauch geschlossen von 55 auf 16 mm schrumpfbar	1 G
SSG65/19	Schrumpfschlauch geschlossen von 65 auf 19 mm schrumpfbar	1 G
SSG75/22	Schrumpfschlauch geschlossen von 75 auf 22 mm schrumpfbar	1 G
SSG95/25	Schrumpfschlauch geschlossen von 95 auf 25 mm schrumpfbar	1 G
SSG115/34	Schrumpfschlauch geschlossen von 115 auf 34 mm schrumpfbar	1 G
SSG140/42	Schrumpfschlauch geschlossen von 140 auf 42 mm schrumpfbar	1 G
SSG180/58	Schrumpfschlauch geschlossen von 180 auf 58 mm schrumpfbar	1 G
SSG235/67	Schrumpfschlauch geschlossen von 235 auf 67 mm schrumpfbar	1 G

Jetzt kostenlose Muster anfordern!



Heat shrink tubing „closed form“ Tubo termoretraibile „forma chiusa“
 Gaine thermorétractable « forme fermée » manguera retráctil «formato cerrado»



Universal Klempnerschiene Vollwärmeschutz

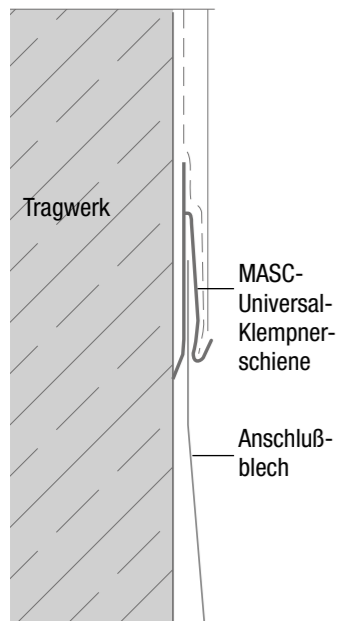

- > keine Kälte- oder Wärmebrücke
- > Metallausdehnung absolut gewährleistet
- > schnelle und einfache Montage
- > problemlose Verbindung an Ecken, Stößen und Übergängen
- > Abziehkante für den Stukkateur
- > optimale Verbindung zwischen den Arbeiten der Klempner und Stukkateure
- > keine Verfärbung am Putz – saubere Putzkante (Übergang Blech/Putz)
- > 100% korrosionsfrei
- > keine Putzabrisse
- > für alle Metalle geeignet



Art.-Nr.:	Bezeichnung	Händler-VE/St
MUKV	Universal-Klempnerschiene Vollwärmeschutz 2500 x 104 x 5 mm, 0,6 kg	2500 D
MUKV2	Universal-Klempnerschiene Vollwärmeschutz 2000 x 104 x 5 mm, 0,6 kg	2000 D



- 🇬🇧 Universal plumber rail. Full thermal protection
- 🇮🇹 Guida universale coibente per lattonieri
- 🇫🇷 Rail universel de plombier pour isolation thermique
- 🇮🇹 Riel universal de fontanero
- 🇪🇸 Protección térmica completa

Frachtkosten beachten!

siehe Fachregel des ZVSHK

Universal Klempnerschiene für alle Metalle

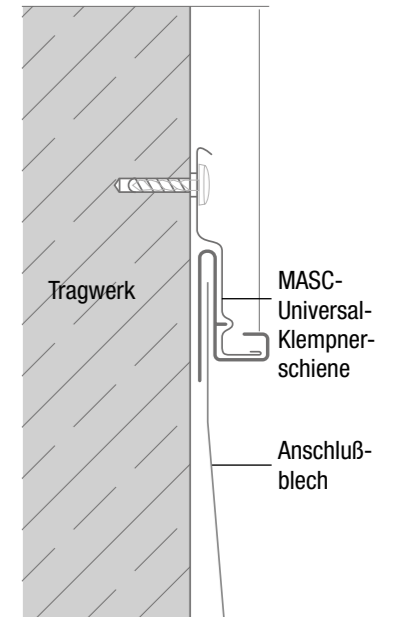

- > kein Zeitaufwand für die Vorbereitung
- > Ausdehnung der Bleche im Profil möglich
- > Eckausbildung problemlos
- > optimale Verbindung zwischen den Arbeiten der Klempner und Stukkateure
- > für alle Metalle geeignet



Art.-Nr.:	Bezeichnung	Händler-VE/St
MUK	Universal-Klempnerschiene 2500 x 60 x 20 mm, 1,25 kg	2500 D
MUK2	Universal-Klempnerschiene 2000 x 60 x 20 mm, 1,25 kg	2000 D



- 🇬🇧 Universal plumber rail. For all metals
- 🇮🇹 Guida universale per lattonieri per tutti i metalli
- 🇫🇷 Rail universel, tous supports métalliques
- 🇮🇹 Riel universal de fontanero.
- 🇪🇸 Para todo tipo de metales

Frachtkosten beachten!

Universal Klempnerschiene NEU für alle Metalle

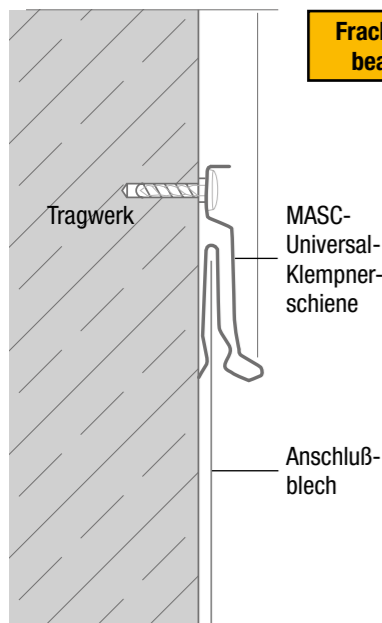

- > Witterungsfeste Metall-Montageschiene ohne Plastik-Clipteil.
- > Geeignet für alle Bedachungsmaterialien (CU, Zn, verz.,Alu, Edelstahl) da im Einsteckbereich foliert.
- > Lieferbar in Längen à 2 m und 2,5 m.
- > Ablängen mit Blechschere, Metallsäge oder Multimaster.
- > Optimales Verbinden durch integrierte Stecklaschen.
- > Keine Verfärbung des Putzes durch Wasserauswaschungen.
- > Kein Abreißen des Putzes durch unterschiedliche Ausdehnungen (Kunststoff / Metall).
- > Montage vor Ausführung der Klempnerarbeiten möglich, da das Blech problemlos später eingeschoben werden kann.



Art.-Nr.:	Bezeichnung	Händler-VE/St
MUKN	Universal-Klempnerschiene NEU 2500 x 55 x 16 mm, 1,45 kg	2500 D
MUKN2	Universal-Klempnerschiene NEU 2000 x 55 x 16 mm, 1,16 kg	2000 D
MUKEW	MASC Eckwinkel-Satz für MUKN 240 x 85 x 12 mm, 0,25 kg	1 D
MUKVG	MASC Verbinder gerade für MUKN 240 x 85 x 2 mm, 0,25 kg	1 D



- 🇬🇧 Universal plumber rail. For all metals
- 🇮🇹 Guida universale per lattonieri per tutti i metalli
- 🇫🇷 Rail universel, tous supports métalliques
- 🇮🇹 Riel universal de fontanero.
- 🇪🇸 Para todo tipo de metales

Edelstahl-Liegehaft

- > Edelstahl Liegehaft mit vormontierten Edelstahl-Deckstiften (2,8 x 25 mm)
- > ermöglicht leichte, schnelle und sichere Befestigung von Verwahrungen, Ortgängen, Kehlen oder Wandanschlussblechen
- > problemlose Verwendung bei allen Baumetallen
- > vereinfachte Lagerhaltung



Art.-Nr.:	Bezeichnung	Händler-VE/St
ELH	Edelstahl Liegehaft mit 2 Nägeln	100 G



- 🇬🇧 Gutter connector
- 🇮🇹 Connettore per grondaie
- 🇫🇷 Connecteur gouttières
- 🇪🇸 Empalmes de canalones goteras

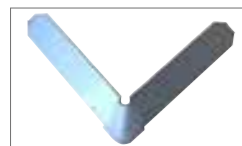

Eckwinkel für Innen- und Außeneck



MUKEW Eckwinkel-Satz (10 Stück)



Ausstellungswand

Fragen Sie auch nach individuellen MASC-Beschriftungen für Ihre Ausstellungssysteme.

Bestückung entsprechend Ihren Wünschen möglich



Auch mit verschließbarer Vitrine aus Plexiglas erhältlich!



Art.-Nr.:	Bezeichnung	Händler-VE/St
MAWN	Ausstellungswand 355 x 470 x 2002 mm	1
SVMAWN	Schutzvitrine Schutzvitrine aus 5 mm starkem transparentem Plexiglas, verschließbar	1



Display wall (empty)

Mur d'exposition (non équipé)

Parete di esposizione (senza equipaggiamento)

Panel de exposición (sin dotación)

Verpasse keine Neuheit mehr: AKTION

Folgen und direkt profitieren!



1. Folge uns auf Instagram
2. Sende uns eine Nachricht mit **„Ich bin Traufgänger“**
3. Erhalte 10 Euro Sofortrabatt* auf deinen nächsten Einkauf bei uns im Shop.

10 Euro Sofortrabatt* auf deinen Einkauf im Wert von mindesten 150€Euro.

www	You Tube	www.facebook.com	www.instagram.com
www.masc-werkzeug.de	MASC Werkzeug	MASCWerkzeugVertriebsGmbH	masc_werkzeug_vertriebs_gmbh

Noch nicht genug?

> Verfolge unseren Blog auf www.masc-werkzeug.de

> Folge uns auf Facebook, Instagram und Youtube!

Zu unpersönlich?

Unter **07307/92770** haben wir immer ein

offenes Ohr für dich.

Noch immer nicht genug?

wir machen auch Hausbesuche!

Gerne kommen wir zu Euch in die Werkstatt, das Lager oder einfach direkt auf's Dach. Großhandelspartner – wir scheuen uns auch nicht in Besprechungsräumen aufzuschlagen um eine Zusammenarbeit zu starten, vertiefen oder zu verzweigen.

Wir sehen uns!

Langlochzange	22
Langschlitzwalzen für Lüftungs- und Wasserablauf-Öffnungen	26
Laubfänger mit Regenwassersammler	70
Laubfänger mit V ₂ A-Laubkorb	70
Laubfangmodul	78
Lederarmband „strong nail“	60
Lehrfilm: „Detailpunkte in der Klempnertechnik“	59
Leitersicherung	11
Lochsägen-Set	7
Lötbox Alu/V ₂ A	21
Lötkolbenkupferstück geschmiedet	19
Lötkolben Spezial und Standard 325 g	18
Lötnahtreiniger	18
Lötwasserfläschchen mit Auslaufstopp	20
Lötwasserfläschchen mit Pinsel Pro-Line	20
Lötwasserfläschchen mit Pinsel und Auslaufstopp	20
Lötwasserpinsel	21

Maßbänder selbstklebend	55
Messer für Ausklinkwerkzeug	50
Montageeisen „Modell Rauscher“	28

Ösenschraubendreher – neue Ausführung	7
---------------------------------------	---

PE-Standrohr	67
PE-Standrohrübergang 90/110 und	74
Präzisions-Handloch-Stanze XS	27
Profitasche	32
PVC Handschuh 700 mm lang	4
PVC-Steckverbinder für Schneefangrohre	81

Quellfix	83
----------	----

Reduzierstück für PE-Standrohr 125 Ø	73
Regenwasserklappe mit V ₂ A-Laubkorb	71
Regenwassersammler	71
Regenwasser-Stopp	13
Reinigungstücher „Craftwipes“	56
Restrollenklammer	55
Rinnenanschlaghilfe	17
Rinneneisenheber	17
Rinnenhelfer	16
Rinnenkessel	76
Rinnenlochsäge	8
Rinnenlochstanze	8
Rinnennaht-Einlage	77
Rinnennaht-Zwinge	12
Rinnenschaufel	16
Rinnenschnurabroller Metall	11
Rinnenschnur-Spezial	11
Rinnenschnur-Wasserwaage	10
Rinnenspannzange	12
Rinnenspannzange von oben	12
Rinnen-Verbindungs-System	16
Rispenband-Spannsystem „Emma“	29
Rohrabzweigstutzen	69

Rohrschellenadapter	69
Rohrschellenzieher neue Form	7
Rollformer Pro-Touch Line	38

S10 Ausklinkeinheit	51
S10 Ausklinkeinheit – integriert in S10 Tisch- u. Schneidsystem	51
S10 Tisch- und Schneidesystem	52
Sanitär-Rohrschellen-Eindrehhilfe	2
Saug-Fix Maxi	83
Saugkissen	66
Saugkissen Öl	66
Scharen-Gripzange mit und ohne Kunststoffbacken	41
Schild „Gas-Wasser-Notdienst“, „Dachdecker im Einsatz“	60
Schmierfix	6
Schneidlade mit Biegevorrichtung für Prefa Sidings 200 mm	24
Schnellmontagedübel und Kunststoffrosette für Rohrschellen	75
Schrumpfschlauch „geschlossene Form“	85
Schrumpfschlauch „offene Form“	85
Schwedenstahl-Messer	58
Schweifgripzange und Schweifgripzange Duo	42

Segment-Traubieger	43
Smart Ideal Scheren	45
Sonder-Reduzierstücke	72
Spachtel	58
Spanngurt mit Klettverschluss	55
Spezial-Aufweitconer für Regenfallrohre	5
Spezial-Aufweitconer verstellbar	6
Spezial-Stechbeitel mit Holzraspel	13
Standrohrkappen exzentrisch	73
Standrohrschelle	68
Standrohrwulst mit Federwirkung	68
Stauch- und Streckgerät	24
Steinbohrer extremo	3
Stockschrauben-Eindrehaufsatz	2

Thermoanker	75
Traufschere	43

Überziehschuh	4
Überziehschuh Super-Grip	4
Uni-Flex-Stutzen	63
Universal Klempnerschiene für alle Metalle	87
Universal Klempnerschiene NEU für alle Metalle	86
Universal Klempnerschiene Vollwärmeschutz	86
Universal Rückstaudichtung	64

Variobieger 600 mm	28
--------------------	----

Winkelfalzaufbieger-Set	40
Winkelfalzschließer Flex Pro-Line	37
Winkelfalzschließer „Speedy“	35
Wulstenausbeuler	10
Wulstenbeißzange	13

Zauberfix	78
Ziegelreiter	34
Zink Übergang Slim	73
ZinnBlitz	19
Zn/Cu Reduzierstück	72
Zudrückzange	35
Zunftgürtel aus V ₂ A	58

I Lieferfrist	
----------------------	--

- Die Lieferfrist beginnt mit der Absendung der Auftragsbestätigung, jedoch nicht vor der Beibringung der vom Besteller gegebenenfalls zu beschaffenden Unterlagen, Genehmigungen, Freigaben sowie vor Eingang einer vereinbarten Anzahlung.
- Die Lieferfrist ist eingehalten, wenn bis zu ihrem Ablauf die Versandbereitschaft mitgeteilt ist oder der Liefergegenstand das Werk verlassen hat.
- Die Lieferfrist verlängert sich bei Maßnahmen im Rahmen von Arbeitskämpfen, insbesondere Streik und Aussperrung sowie beim Eintritt unvorhergesehener Hindernisse, die außerhalb unseres Willens liegen, z.B. Betriebsstörungen, Verzögerungen in der Anlieferung wesentlicher Materialien, soweit solche Hindernisse nachweislich auf die Lieferung des Liefergegenstandes von erheblichem Einfluss sind. Dies gilt auch, wenn die Umstände bei Unterlieferern eintreten. Die Lieferfrist verlängert sich entsprechend der Dauer derartiger Maßnahmen und Hindernisse. Die vorbezeichneten Umstände sind auch dann von uns nicht zu vertreten, wenn sie während eines bereits vorliegenden Verzuges entstehen. Von uns werden Beginn und Ende derartiger Hindernisse in wichtigen Fällen dem Besteller baldmöglichst mitgeteilt.
- Teillieferungen sind innerhalb der von uns angegebenen Lieferfristen zulässig, soweit sich Nachteile für den Gebrauch daraus nicht ergeben.
- Kommen wir in Verzug, kann der Besteller – sofern er glaubhaft macht, dass ihm hieraus ein Schaden entstanden ist, eine Entschädigung für jede vollendete Woche des Verzuges von je 0,5 % des Netto-Bestellwertes, insgesamt jedoch höchstens 5 % des Netto-Bestellwertes für den Teil der Lieferungen verlangen, der wegen des Verzuges nicht in zweckdienlichen Betrieb genommen werden konnte.
- Schadensersatzansprüche wegen Verzögerung, die über die in Nr. 5 genannten Grenzen hinausgehen, sind in allen Fällen verzögerter Lieferung, auch nach Ablauf einer uns etwa gesetzten Nachfrist ausgeschlossen. Dies gilt nicht, soweit in Fällen des Vorsatzes oder der groben Fahrlässigkeit oder für Körperschäden zwingend gehaftet wird; eine Änderung der Beweislast zum Nachteil des Bestellers ist hiermit nicht verbunden. Das gesetzliche Rücktrittsrecht des Bestellers bleibt unberührt.
- Der Besteller ist verpflichtet, auf unser Verlangen innerhalb angemessener Frist zu erklären, ob er vom Vertrag zurücktritt, Schadensersatz oder Minderung verlangt.

II Lieferumfang	
------------------------	--

- Der Lieferumfang wird durch unsere schriftliche Auftragsbestätigung bestimmt.
- Konstruktions- oder Formänderungen, die auf die Verbesserung der Technik bzw. auf Forderungen des Gesetzgebers zurückzuführen sind, bleiben während der Lieferzeit vorbehalten, sofern der Liefergegenstand nicht erheblich geändert wird und die Änderungen für den Besteller zumutbar sind.

III Annullierungskosten	
--------------------------------	--

Tritt der Besteller unberechtigt von einem erteilten Auftrag zurück, können wir unbeschadet derMöglichkeit, einen höheren tatsächlichen Schaden geltend zu machen, 10% des Verkaufspreises für die durch die Bearbeitung des Auftrages entstandenen Kosten und für entgangenen Gewinn fordern. Dem Besteller bleibt der Nachweis eines geringeren Schadens vorbehalten.

IV Verpackung und Versand	
----------------------------------	--

Verpackungen werden Eigentum des Bestellers und von uns berechnet. Porto- und Verpackungspesen werden gesondert in Rechnung gestellt. Die Wahl der Versandart erfolgt nach bestem Ermessen.

V Abnahme und Gefahrenübergang	
---------------------------------------	--

- Der Besteller ist verpflichtet, den Liefergegenstand anzunehmen. Mangels abweichender Vereinbarung (Lieferung durch uns) erfolgt die Übergabe an unserem Firmensitz (Übergabeort). Der Besteller ist berechtigt, den Liefergegenstand innerhalb von vierzehn Tagen nach Zugang der Bereitstellungsanzeige oder sonstiger Mitteilung von der Fertigstellung am Übergabeort zu prüfen. Der Besteller hat die Pflicht, den Liefergegenstand innerhalb derselben Frist anzunehmen, es sei denn, er ist unverschuldet vorübergehend zur Annahme verhindert.
- Bleibt der Besteller mit der Annahme des Kaufgegenstandes länger als vierzehn Tage ab Zugang der Bereitstellungsanzeige vorsätzlich oder grob fahrlässig im Rückstand, so sind wir nach Setzung einer Nachfrist von weiteren vierzehn Tagen berechtigt, vom Vertrag zurückzutreten oder Schadensersatz wegen Nichterfüllung zu verlangen. Der Setzung einer Nachfrist bedarf es nicht, wenn der Besteller die Annahme ernsthaft und endgültig verweigert oder offenkundig auch innerhalb dieser Zeit zur Zahlung des Kaufpreises nicht im Stande ist.
- Die Gefahr geht mit der Annahme des Liefergegenstandes auf den Besteller über. Erklärt der Besteller, er werde den Liefergegenstand nicht annehmen, so geht die Gefahr eines zufälligen Untergangs oder einer zufälligen Verschlechterung des Liefergegenstandes im Zeitpunkt der Verweigerung auf den Besteller über.

VI Preisänderungen	
---------------------------	--

Preisänderungen sind zulässig, wenn zwischen Vertragsabschluss und vereinbartem Liefertermin mehr als vier Monate liegen. Erhöhen sich danach bis zur Fertigstellung der Lieferung die Löhne, die Materialkosten oder die marktmäßigen Einstandspreise, so sind wir berechtigt, den Preis angemessen entsprechend den Kostensteigerungen zu erhöhen. Der Besteller ist zum Rücktritt nur berechtigt, wenn die Preiserhöhung den Anstieg der allgemeinen Lebenshaltungskosten zwischen Bestellung und Auslieferung nicht nur unerheblich übersteigt. Ist der Besteller Kaufmann, eine juristische Person des öffentlichen Rechts oder ein öffentlich-rechtliches Sondervermögen, sind Preisänderungen gemäß der vorgenannten Regelung zulässig, wenn zwischen Vertragsabschluss und vereinbartem Liefertermin mehr als sechs Wochen liegen.

VII Sachmängel	
-----------------------	--

Für Sachmängel haften wir wie folgt:

- Alle diejenigen Teile oder Leistungen sind nach unserer Wahl unentgeltlich nachzubessern, neu zu liefern oder neu zu erbringen, die innerhalb der Verjährungsfrist – ohne Rücksicht auf die Betriebsdauer – einen Sachmangel aufweisen, sofern dessen Ursache bereits im Zeitpunkt des Gefahrübergangs vorlag.
- Sachmängelansprüche verjähren in 12 Monaten. Die Frist beginnt mit dem Gefahrübergang (nach Artikel V). Vorstehende Bestimmungen gelten nicht, soweit das Gesetz gemäß §§ 438 Abs. 1 Nr. 2 (Sachen für Bauwerke), 479 Abs. 1 (Rückgriffsanspruch) und 634 a (Baumängel) BGB längere Fristen vorschreibt.
- Der Besteller hat Sachmängel uns gegenüber unverzüglich schriftlich zu rügen.
- Bei Mängelrügen dürfen Zahlungen des Bestellers in einem Umfang zurückgehalten werden, die in einem angemessenen Verhältnis zu den aufgetretenen Sachmängel stehen. Der Besteller kann Zahlungen nur zurückhalten, wenn eine Mängelrüge geltend gemacht wird, über deren Berechtigung kein Zweifel bestehen kann. Erfolgte die Mängelrüge zu Unrecht, sind wir berechtigt, die uns entstandenen Aufwendungen vom Besteller ersetzt zu verlangen.
- Zunächst ist uns stets Gelegenheit zur Nacherfüllung innerhalb angemessener Frist zu gewähren.
- Schlägt die Nacherfüllung fehl, kann der Besteller – unbeschadet etwaiger Schadensersatzansprüche – vom Vertrag zurücktreten oder die Vergütung mindern.
- Mängelansprüche bestehen nicht bei nur unerheblicher Abweichung von der vereinbarten Beschaffenheit, bei nur unerheblicher Beeinträchtigung der Brauchbarkeit, bei natürlicher Abnutzung oder Schäden, die nach dem Gefahrübergang in Folge fehlerhafter oder nachlässiger Behandlung, übermäßiger Beanspruchung, ungeeigneter Betriebsmittel, mangelhafter Bauarbeiten, ungeeigneten Baugrundes oder die aufgrund besonderer äußerer Einflüsse entstehen, die nach dem Vertrag nicht vorausgesetzt sind, sowie bei nicht reproduzierbaren Softwarefehlern. Werden vom Besteller oder von Dritten unsachgemäß Änderungen oder Instandsetzungsarbeiten vorgenommen, so bestehen für diese und die daraus entstehenden Folgen ebenfalls keine Mängelansprüche.
- Ansprüche des Bestellers wegen der zum Zweck der Nacherfüllung erforderlichen Aufwendungen, insbesondere Transport-, Wege-, Arbeits- und Materialkosten, sind ausgeschlossen, soweit die Aufwendungen sich erhöhen, weil der Gegenstand der Lieferung nachträglich an einen anderen Ort als die Niederlassung des Bestellers verbracht worden ist, es sei denn, die Verbringung entspricht seinem bestimmungsgemäßen Gebrauch.
- Gesetzliche Rückgriffsansprüche des Bestellers gegen uns bestehen nur insoweit, als der Besteller mit seinem Abnehmer keine über die gesetzlichen Mängelansprüche hinausgehenden Vereinbarungen getroffen hat. Für den Umfang des Rückgriffsanspruchs des Bestellers gegen uns gilt ferner Nr. 8 entsprechend.
- Für Schadensersatzansprüche gilt im Übrigen Art. IX (Sonstige Schadensersatzansprüche). Weitergehende oder andere als die in diesem Art. VII geregelten Ansprüche des Bestellers gegen uns und unseren Erfüllungsgehilfen wegen eines Sachmangels sind ausgeschlossen.

VIII Eigentumsvorbehalt	
--------------------------------	--

- Wir behalten uns das Eigentum an den Liefergegenständen bis zur Zahlung vor.
- Bei vertragswidrigem Verhalten des Bestellers, insbesondere bei Zahlungsverzug, sind wir zur Rücknahme nach Mahnung berechtigt und der Besteller zur Herausgabe verpflichtet.

IX Eigentumsvorbehalt	
------------------------------	--

IX Sonstige Schadensersatzansprüche	
--	--

- Schadensersatzansprüche und Aufwendungsersatzansprüche – im Folgenden Schadensersatzansprüche genannt – des Bestellers, gleich aus welchem Rechtsgrund, insbesondere wegen Verletzung von Pflichten aus dem Schuldverhältnis und aus unerlaubter Handlung sind ausgeschlossen.
- Dies gilt nicht, soweit zwingend gehaftet wird, zum Beispiel nach dem Produkthaftungsgesetz, in Fällen des Vorsatzes, der groben Fahrlässigkeit, für Gesundheitsschäden wegen der Übernahme einer Garantie für das Vorhandensein einer Eigenschaft oder der Verletzung wesentlicher Vertragspflichten. Der Schadensersatz für die Verletzung wesentlicher Vertragspflichten ist jedoch auf den vertragstypischen, vorhersehbaren Schaden begrenzt, soweit nicht Vorsatz oder grobe Fahrlässigkeit vorliegt oder für Gesundheitsschäden oder wegen der Übernahme einer Garantie für das Vorhandensein einer Eigenschaft gehaftet wird. Eine Änderung der Beweislast zum Nachteil des Bestellers ist mit den vorstehenden Regelungen nicht verbunden.

X Unmöglichkeit, Vertragsanpassung	
---	--

- Soweit die Lieferung unmöglich ist, ist der Besteller berechtigt, Schadensersatz zu verlangen, es sei denn, dass wir die Unmöglichkeit nicht zu vertreten haben. Der Schadensersatzanspruch des Bestellers beschränkt sich jedoch auf 10% des Nettobestellwertes desjenigen Teils der Lieferung, der wegen der Unmöglichkeit nicht in zweckdienlichen Betrieb genommen werden kann. Diese Beschränkung gilt nicht, soweit in Fällen des Vorsatzes, der groben Fahrlässigkeit oder für Gesundheitsschäden zwingend gehaftet wird; eine Änderung der Beweislast zum Nachteil des Bestellers ist hiermit nicht verbunden. Das Recht des Bestellers zum Rücktritt vom Vertrag bleibt unberührt.
- Bei vorübergehender Unmöglichkeit kommt Artikel 1 (Fristen für Lieferungen, Verzug) zur Anwendung.
- Sofern unvorhersehbare Ereignisse im Sinne von Artikel 1 Nr. 3 die wirtschaftliche Bedeutung oder den Inhalt der Lieferung erheblich verändern oder auf unseren Betrieb erheblich einwirken, wird der Vertrag unter Beachtung von Treu und Glauben angemessen angepaßt. Soweit dies wirtschaftlich nicht vertretbar ist, steht uns das Recht zu, vom Vertrag zurückzutreten. Sofern wir von diesem Rücktrittsrecht Gebrauch machen, haben wir dies nach Erkenntnis der Tragweite des Ereignisses unverzüglich dem Besteller mitzuteilen, und zwar auch dann, wenn zunächst mit dem Besteller eine Verlängerung der Lieferzeit vereinbart war.

XI Gewerbliche Schutzrechte und Urheberrechte, Rechtsmängel	
--	--

- Sofern nichts anderes vereinbart, sind wir verpflichtet, die Lieferung lediglich im Land des Lieferorts frei von gewerblichen Schutzrechten und Urheberrechten Dritter (im Folgenden: Schutzrechte) zu erbringen. Sofern ein Dritter wegen der Verletzung von Schutzrechten durch von uns erbrachte, vertragsgemäß genutzte Lieferungen gegen den Besteller berechtigte Ansprüche erhebt, haften wir gegenüber dem Besteller innerhalb der in Art. VII Nr. 2 bestimmten Frist wie folgt:
- Wir werden nach unserer Wahl auf unsere Kosten für die betreffenden Lieferungen entweder ein Nutzungsrecht erwirken, sie so ändern, dass das Schutzrecht nicht verletzt wird, oder austauschen. Ist uns dies nicht zu angemessenen Bedingungen möglich, stehen dem Besteller die gesetzlichen Rücktritts- oder Minderungsrechte zu. Ersatz für vergebliche Aufwendungen kann der Besteller nicht verlangen.
- Unsere Pflicht zur Leistung von Schadensersatz richtet sich nach Art. IX.
- Die vorstehenden Verpflichtungen für uns bestehen nur, soweit uns der Besteller über die von Dritten geltend gemachten Ansprüche unverzüglich schriftlich verständigt, eine Verletzung nicht anerkennt und uns alle Abwehrmaßnahmen und Vergleichsverhandlungen vorbehalten bleiben. Stellt der Besteller die Nutzung der Lieferung aus Schadensminderungs- oder sonstigen wichtigen Gründen ein, ist er verpflichtet, den Dritten darauf hinzuweisen, dass mit der Nutzungseinstellung kein Anerkenntnis einer Schutzrechtsverletzung verbunden ist.
- Ansprüche des Bestellers sind ausgeschlossen, soweit er die Schutzrechtsverletzung zu vertreten hat.
- Ansprüche des Bestellers sind ferner ausgeschlossen, soweit die Schutzrechtsverletzung durch spezielle Vorgaben des Bestellers durch eine von uns nicht voraussehbare Anwendung oder dadurch verursacht wird, dass die Lieferung vom Besteller verändertert oder zusammen mit nicht von uns gelieferten Produkten eingesetzt wird.
- Im Falle von Schutzrechtsverletzungen gelten für die Ansprüche des Bestellers im Übrigen die Bestimmungen des Art. VII Nr. 4, 5 und 9 entsprechend.
- Bei Vorliegen sonstiger Rechtsmängel gelten die Bestimmungen des Art. VII entsprechend. Weitergehende oder andere als in diesem Artikel XI geregelten Ansprüche des Bestellers gegen uns und unsere Erfüllungsgehilfen wegen eines Rechtsmangels sind ausgeschlossen.

XII Zahlungsbedingungen	
--------------------------------	--

- Der Kaufpreis und die Entgelte für Nebenleistungen sind bei Übergabe des Liefergegenstandes zur Zahlung fällig.
- Scheck- und Wechselhergaben gelten erst nach Einlösung als Zahlung. Die Wechsel-entgeltenschein bedarf immer einer vorhergehenden schriftlichen Vereinbarung mit uns. Bei Hereinnahme von Wechseln werden die bankmäßigen Diskont- und Einziehungsspesen berechnet. Sie sind sofort in bar zu zahlen.
- Verzugszinsen berechnen wir mit 5% p.a. über dem jeweiligen Basiszinssatz. Sie sind höher oder niedriger anzusetzen, wenn wir eine Belastung mit einem höheren Zinssatz oder wenn der Besteller eine geringere Belastung nachweist.
- Ist der Besteller Kaufmann, eine juristische Person des öffentlichen Rechts oder ein öffentlich-rechtliches Sondervermögen, ist die Zurückhaltung von Zahlungen wegen irgendwelcher von uns nicht anerkannten Gegenansprüche des Bestellers nicht statthaft, ebenso wenig die Aufrechnung mit solchen.

XIII Erfüllungsort und Gerichtsstand	
---	--

- Erfüllungsort ist Senden.
- Bei allen sich aus dem Vertragsverhältnis ergebenden Streitigkeiten ist, wenn der Besteller Volllkaufmann, eine juristische Person des öffentlichen Rechts oder ein öffentlich-rechtliches Sondervermögen ist, die Klage beim Amtsgericht Ulm oder Landgericht Ulm zu erheben. Wir sind auch berechtigt, am Hauptsitz des Bestellers zu klagen.
- Es gilt ausschließlich deutsches Recht unter Ausschluss der Gesetze über den internationalen Kauf beweglicher Sachen, auch wenn der Besteller seinen Firmensitz im Ausland hat.

XIV Sonstiges	
----------------------	--

- Übertragungen von Rechten und Pflichten des Bestellers aus dem mit uns geschlossenen Vertrag bedürfen ihrer Wirksamkeit unserer schriftlichen Zustimmung.
- Sollte eine Bestimmung nichtig sein oder werden, so bleibt die Gültigkeit der anderen Bestimmungen hiervon unberührt.



MASC Werkzeug Vertriebs GmbH

Funkweg 12a
89250 Senden
Telefon 073 07/92 77-0
Telefax 073 07/92 77-20

E-Mail: info@masc-werkzeug.de
Internet: www.masc-werkzeug.de

